

(๒) กรณีที่กิจการร่วมค้าไม่ได้จดทะเบียนเป็นนิติบุคคลใหม่ นิติบุคคลแต่ละนิติบุคคลที่เข้าร่วมค้าทุกรายจะต้องมีคุณสมบัติครบถ้วนตามเงื่อนไขที่กำหนดไว้ในเอกสารประกวดราคา เว้นแต่ในกรณีที่กิจการร่วมค้าได้มีข้อตกลงระหว่างผู้เข้าร่วมค้าเป็นลายลักษณ์อักษรกำหนดให้ผู้เข้าร่วมค้ารายใดรายหนึ่งเป็นผู้รับผิดชอบหลักในการเข้าเสนอราคากับหน่วยงานของรัฐ และแสดงหลักฐานดังกล่าวมาพร้อมการยื่นข้อเสนอประกวดราคาทางระบบจัดซื้อจัดจ้างภาครัฐด้วยอิเล็กทรอนิกส์ กิจการร่วมค่านั้นสามารถนำผลงานก่อสร้างของผู้เข้าร่วมค้าหลักรายเดียวเป็นผลงานก่อสร้างของกิจการร่วมค้าที่ยื่นข้อเสนอได้

ทั้งนี้ "กิจการร่วมค้าที่จดทะเบียนเป็นนิติบุคคลใหม่" หมายความว่า กิจการร่วมค้าที่จดทะเบียนเป็นนิติบุคคลต่อกรมพัฒนาธุรกิจการค้า กระทรวงพาณิชย์

๑๑. ผู้ยื่นข้อเสนอต้องลงทะเบียนในระบบจัดซื้อจัดจ้างภาครัฐด้วยอิเล็กทรอนิกส์ (Electronic Government Procurement : e - GP) ของกรมบัญชีกลาง

ผู้ยื่นข้อเสนอต้องยื่นข้อเสนอและเสนอราคาทางระบบจัดซื้อจัดจ้างภาครัฐด้วยอิเล็กทรอนิกส์ ในวันที่ ระหว่างเวลา น. ถึง น.

ผู้สนใจสามารถขอซื้อเอกสารประกวดราคาด้วยอิเล็กทรอนิกส์ ในราคาชุดละ ๕๐๐.๐๐ บาท ผ่านทางระบบจัดซื้อจัดจ้างภาครัฐด้วยอิเล็กทรอนิกส์และชำระเงินผ่านทางธนาคาร ตั้งแต่วันที่ ถึงวันที่ โดยดาวน์โหลดเอกสารผ่านทางระบบจัดซื้อจัดจ้างภาครัฐด้วยอิเล็กทรอนิกส์ ได้ภายหลังจากชำระเงินเป็นที่เรียบร้อยแล้วจนถึงก่อนวันเสนอราคา

ผู้สนใจสามารถดูรายละเอียดได้ที่เว็บไซต์ www.saraburipao.go.th. หรือ www.gprocurement.go.th หรือสอบถามทางโทรศัพท์หมายเลข ๐-๓๖๖๗-๙๗๗๘ ในวันและเวลาราชการ

ประกาศ ณ วันที่ เมษายน พ.ศ. ๒๕๖๓

(นายเรืองศักดิ์ วรรณ)

ปลัดองค์การบริหารส่วนจังหวัด ปฏิบัติหน้าที่

นายกองค์การบริหารส่วนจังหวัดสระบุรี

หมายเหตุ ผู้ประกอบการสามารถจัดเตรียมเอกสารประกอบการเสนอราคา (เอกสารส่วนที่ ๑ และเอกสารส่วนที่ ๒) ในระบบ e-GP ได้ตั้งแต่วันที่ซื้อเอกสารจนถึงวันเสนอราคา

สำเนาถูกต้อง

(นางสาวยุรธมา ภาอิ)
นักวิชาการพัสดุชำนาญการ

เอกสารประกวดราคาจ้างก่อสร้างด้วยการประกวดราคาอิเล็กทรอนิกส์ (e-bidding)

เลขที่

การจ้างก่อสร้างปรับปรุงถนนลาดยางแบบแอสฟัลท์ติกคอนกรีต (Asphaltic Concrete) หมู่ที่ ๘-๙ ต.ตาลเดี่ยว

อ.แก่งคอย จ.สระบุรี

ตามประกาศ องค์การบริหารส่วนจังหวัดสระบุรี

ลงวันที่ เมษายน ๒๕๖๓

องค์การบริหารส่วนจังหวัดสระบุรี ซึ่งต่อไปนี้เรียกว่า "องค์การบริหารส่วนจังหวัดสระบุรี" มีความประสงค์จะ ประกวดราคาจ้างก่อสร้าง ปรับปรุงถนนลาดยางแบบแอสฟัลท์ติกคอนกรีต (Asphaltic Concrete) หมู่ที่ ๘-๙ ต.ตาลเดี่ยว อ.แก่งคอย จ.สระบุรี ณ บริเวณถนน หมู่ที่ ๘-๙ ต.ตาลเดี่ยว อ.แก่งคอย จ.สระบุรี ด้วยวิธีประกวดราคาอิเล็กทรอนิกส์ (e-bidding) โดยมีข้อแนะนำและข้อกำหนดดังต่อไปนี้

๑. เอกสารแนบท้ายเอกสารประกวดราคาอิเล็กทรอนิกส์

- ๑.๑ แบบรูปและรายการละเอียด
- ๑.๒ แบบใบเสนอราคาที่กำหนดไว้ในระบบจัดซื้อจัดจ้างภาครัฐด้วยอิเล็กทรอนิกส์
- ๑.๓ สัญญาจ้างก่อสร้าง
- ๑.๔ แบบหนังสือค้ำประกัน
 - (๑) หลักประกันการเสนอราคา
 - (๒) หลักประกันสัญญา
- ๑.๕ สูตรการปรับราคา
- ๑.๖ บทนิยาม
 - (๑) ผู้ที่มีผลประโยชน์ร่วมกัน
 - (๒) การขัดขวางการแข่งขันอย่างเป็นธรรม
- ๑.๗ แบบบัญชีเอกสารที่กำหนดไว้ในระบบจัดซื้อจัดจ้างภาครัฐด้วยอิเล็กทรอนิกส์
 - (๑) บัญชีเอกสารส่วนที่ ๑
 - (๒) บัญชีเอกสารส่วนที่ ๒
- ๑.๘ รายละเอียดแบบรูปรายการงานก่อสร้าง
..... ๗๑.....

๒. คุณสมบัติของผู้ยื่นข้อเสนอ

- ๒.๑ มีความสามารถตามกฎหมาย
- ๒.๒ ไม่เป็นบุคคลล้มละลาย
- ๒.๓ ไม่อยู่ระหว่างเลิกกิจการ
- ๒.๔ ไม่เป็นบุคคลซึ่งอยู่ระหว่างถูกระงับการยื่นข้อเสนอหรือทำสัญญากับหน่วยงานของรัฐไว้ชั่วคราว เนื่องจากเป็นผู้ที่ไม่ผ่านเกณฑ์การประเมินผลการปฏิบัติงานของผู้ประกอบการตามระเบียบที่รัฐมนตรีว่าการกระทรวงการคลังกำหนดตามที่ประกาศเผยแพร่ในระบบเครือข่ายสารสนเทศของกรมบัญชีกลาง
- ๒.๕ ไม่เป็นบุคคลซึ่งถูกระงับชื่อไว้ในบัญชีรายชื่อผู้ทำงานและได้แจ้งเวียนชื่อให้เป็นผู้ทำงานของหน่วยงานของรัฐในระบบเครือข่ายสารสนเทศของกรมบัญชีกลาง ซึ่งรวมถึงนิติบุคคลที่ผู้ทำงานเป็นหุ้นส่วนผู้จัดการ กรรมการผู้จัดการ ผู้บริหาร ผู้มีอำนาจในการดำเนินงานในกิจการของนิติบุคคลนั้นด้วย
- ๒.๖ มีคุณสมบัติและไม่มีลักษณะต้องห้ามตามที่คณะกรรมการนโยบายการจัดซื้อจัดจ้างและการบริหารพัสดุภาครัฐกำหนดในราชกิจจานุเบกษา

สำเนาถูกต้อง

(นางสาวยุวรัตนา ภาชี)
นักวิชาการพัสดุชำนาญการ BT

๒.๗ เป็นนิติบุคคลผู้มีอาชีพรับจ้างงานที่ประกวดราคาอิเล็กทรอนิกส์ดังกล่าว

๒.๘ ไม่เป็นผู้มีผลประโยชน์ร่วมกันกับผู้ยื่นข้อเสนอรายอื่นที่เข้ายื่นข้อเสนอให้แก่ องค์การบริหารส่วนจังหวัดสระบุรี ณ วันประกาศประกวดราคาอิเล็กทรอนิกส์ หรือไม่เป็นผู้กระทำการอันเป็นการขัดขวางการแข่งขันอย่างเป็นธรรม ในการประกวดราคาอิเล็กทรอนิกส์ครั้งนี้

๒.๙ ไม่เป็นผู้ได้รับเอกสิทธิ์หรือความคุ้มกัน ซึ่งอาจปฏิเสธไม่ยอมขึ้นศาลไทย เว้นแต่รัฐบาลของผู้ยื่นข้อเสนอได้มีคำสั่งให้สละเอกสิทธิ์และความคุ้มกันเช่นนั้น

๒.๑๐ ผู้ยื่นข้อเสนอต้องมีผลงานก่อสร้างประเภทเดียวกันกับงานที่ประกวดราคาจ้างก่อสร้างในวงเงินไม่น้อยกว่า ๔,๗๕๐,๘๐๐.๐๐ บาท (สี่ล้านเจ็ดแสนห้าหมื่นแปดร้อยบาทถ้วน) และเป็นผลงานที่เป็นคู่สัญญาโดยตรงกับหน่วยงานของรัฐ หรือหน่วยงานเอกชนที่องค์การบริหารส่วนจังหวัดสระบุรีเชื่อถือ

ผู้ยื่นข้อเสนอที่เสนอราคาในรูปแบบของ "กิจการร่วมค้า" ต้องมีคุณสมบัติ ดังนี้

(๑) กรณีที่กิจการร่วมค้าได้จดทะเบียนเป็นนิติบุคคลใหม่ กิจการร่วมค้าจะต้องมีคุณสมบัติครบถ้วนตามเงื่อนไขที่กำหนดไว้ในเอกสารประกวดราคา และการเสนอราคาให้เสนอราคาในนาม "กิจการร่วมค้า" ส่วนคุณสมบัติด้านผลงานก่อสร้าง กิจการร่วมค้าดังกล่าวสามารถนำผลงานก่อสร้างของผู้เข้าร่วมค้ามาใช้แสดงเป็นผลงานก่อสร้างของกิจการร่วมค้าที่เข้าประกวดราคาได้

(๒) กรณีที่กิจการร่วมค้าไม่ได้จดทะเบียนเป็นนิติบุคคลใหม่ นิติบุคคลแต่ละนิติบุคคลที่เข้าร่วมค้าทุกรายจะต้องมีคุณสมบัติครบถ้วนตามเงื่อนไขที่กำหนดไว้ในเอกสารประกวดราคา เว้นแต่ ในกรณีที่กิจการร่วมค้าได้มีข้อตกลงระหว่างผู้เข้าร่วมค้าเป็นลายลักษณ์อักษรกำหนดให้ผู้เข้าร่วมค้ารายใดรายหนึ่งเป็นผู้รับผิดชอบหลักในการเข้าเสนอรากับหน่วยงานของรัฐ และแสดงหลักฐานดังกล่าวมาพร้อมการยื่นข้อเสนอประกวดราคาทางระบบจัดซื้อจัดจ้างภาครัฐด้วยอิเล็กทรอนิกส์ กิจการร่วมค่านั้นสามารถใช้ผลงานก่อสร้างของผู้เข้าร่วมค้าหลักรายเดียวเป็นผลงานก่อสร้างของกิจการร่วมค้าที่ยื่นเสนอราคาได้

ทั้งนี้ "กิจการร่วมค้าที่จดทะเบียนเป็นนิติบุคคลใหม่" หมายความว่า กิจการร่วมค้าที่จดทะเบียนเป็นนิติบุคคลต่อกรมพัฒนาธุรกิจการค้า กระทรวงพาณิชย์

๒.๑๑ ผู้ยื่นข้อเสนอต้องลงทะเบียนในระบบจัดซื้อจัดจ้างภาครัฐด้วยอิเล็กทรอนิกส์ (Electronic Government Procurement : e - GP) ของกรมบัญชีกลาง

๓. หลักฐานการยื่นข้อเสนอ

ผู้ยื่นข้อเสนอจะต้องเสนอเอกสารหลักฐานยื่นมาพร้อมกับการเสนอราคาทางระบบจัดซื้อจัดจ้างภาครัฐด้วยอิเล็กทรอนิกส์ โดยแยกเป็น ๒ ส่วน คือ

๓.๑ ส่วนที่ ๑ อย่างน้อยต้องมีเอกสารดังต่อไปนี้

(๑) ในกรณีผู้ยื่นข้อเสนอเป็นนิติบุคคล

(ก) ห้างหุ้นส่วนสามัญหรือห้างหุ้นส่วนจำกัด ให้ยื่นสำเนาหนังสือรับรองการจดทะเบียนนิติบุคคล บัญชีรายชื่อหุ้นส่วนผู้จัดการ ผู้มีอำนาจควบคุม (ถ้ามี) พร้อมทั้งรับรองสำเนาถูกต้อง

(ข) บริษัทจำกัดหรือบริษัทมหาชนจำกัด ให้ยื่นสำเนาหนังสือรับรองการจดทะเบียนนิติบุคคล หนังสือบริคณห์สนธิ บัญชีรายชื่อกรรมการผู้จัดการ ผู้มีอำนาจควบคุม (ถ้ามี) และบัญชีผู้ถือหุ้นรายใหญ่ (ถ้ามี) พร้อมทั้งรับรองสำเนาถูกต้อง

(๒) ในกรณีผู้ยื่นข้อเสนอเป็นบุคคลธรรมดาหรือคณะบุคคลที่มีนิติบุคคล ให้ยื่นสำเนาบัตรประจำตัวประชาชนของผู้ยื่น สำเนาข้อตกลงที่แสดงถึงการเข้าเป็นหุ้นส่วน (ถ้ามี) สำเนาบัตรประจำตัวประชาชนของผู้เป็นหุ้นส่วน หรือสำเนาหนังสือเดินทางของผู้เป็นหุ้นส่วนที่มีได้ถือสัญชาติไทย พร้อมทั้งรับรองสำเนาถูกต้อง

(๓) ในกรณีผู้ยื่นข้อเสนอเป็นผู้ยื่นข้อเสนอร่วมกันในฐานะเป็นผู้ร่วมค้า ให้ยื่นสำเนาหลักฐานการ

สำเนาถูกต้อง

(นางสาวยุวรัตนา ภาอิ)

๒๐

สัญญาของการเข้าร่วมค้า และเอกสารตามที่ระบุไว้ใน (๑) หรือ (๒) ของผู้ร่วมค้า แล้วแต่กรณี

(๔) เอกสารเพิ่มเติมอื่นๆ

(๔.๑) สำเนาใบสำคัญแสดงการจดทะเบียนห้างหุ้นส่วนบริษัท พร้อมทั้งรับรอง
สำเนาถูกต้อง (ถ้ามี)

(๔.๒) สำเนาใบทะเบียนภาษีมูลค่าเพิ่ม พร้อมทั้งรับรองสำเนาถูกต้อง (ถ้ามี)

(๕) บัญชีเอกสารส่วนที่ ๑ ทั้งหมดที่ได้ยื่นพร้อมกับการเสนอราคาทางระบบจัดซื้อจัด
จ้างภาครัฐด้วยอิเล็กทรอนิกส์ ตามแบบในข้อ ๑.๗ (๑) โดยไม่ต้องแนบในรูปแบบ PDF File (Portable Document
Format)

ทั้งนี้ เมื่อผู้ยื่นข้อเสนอดำเนินการแนบไฟล์เอกสารตามบัญชีเอกสารส่วนที่ ๑ ครบ
ถ้วน ถูกต้องแล้ว ระบบจัดซื้อจัดจ้างภาครัฐด้วยอิเล็กทรอนิกส์จะสร้างบัญชีเอกสารส่วนที่ ๑ ตามแบบในข้อ ๑.๗ (๑)
ให้ผู้ยื่นข้อเสนอไม่ต้องแนบบัญชีเอกสารส่วนที่ ๑ ดังกล่าวในรูปแบบ PDF File (Portable Document Format)

๓.๒ ส่วนที่ ๒ อย่างน้อยต้องมีเอกสารดังต่อไปนี้

(๑) ในกรณีที่ผู้ยื่นข้อเสนอมอบอำนาจให้บุคคลอื่นกระทำการแทนให้แนบหนังสือมอบ
อำนาจซึ่งติดอากรแสตมป์ตามกฎหมาย โดยมีหลักฐานแสดงตัวตนของผู้มอบอำนาจและผู้รับมอบอำนาจ ทั้งนี้หาก
ผู้รับมอบอำนาจเป็นบุคคลธรรมดาต้องเป็นผู้ที่บรรลุนิติภาวะตามกฎหมายแล้วเท่านั้น

(๒) หลักประกันการเสนอราคา ตามข้อ ๕

(๓) สำเนาหนังสือรับรองผลงานก่อสร้างพร้อมทั้งรับรองสำเนาถูกต้อง

(๔) บัญชีเอกสารส่วนที่ ๒ ทั้งหมดที่ได้ยื่นพร้อมกับการเสนอราคาทางระบบจัดซื้อจัด
จ้างภาครัฐด้วยอิเล็กทรอนิกส์ตามแบบในข้อ ๑.๗ (๒) โดยไม่ต้องแนบในรูปแบบ PDF File (Portable Document
Format)

ทั้งนี้ เมื่อผู้ยื่นข้อเสนอดำเนินการแนบไฟล์เอกสารตามบัญชีเอกสารส่วนที่ ๒ ครบถ้วน
ถูกต้องแล้ว ระบบจัดซื้อจัดจ้างภาครัฐด้วยอิเล็กทรอนิกส์จะสร้างบัญชีเอกสารส่วนที่ ๒ ตามแบบในข้อ ๑.๗ (๒) ให้
โดยผู้ยื่นข้อเสนอไม่ต้องแนบบัญชีเอกสารส่วนที่ ๒ ดังกล่าวในรูปแบบ PDF File (Portable Document Format)

๔. การเสนอราคา

๔.๑ ผู้ยื่นข้อเสนอต้องยื่นข้อเสนอ และเสนอราคาทางระบบจัดซื้อจัดจ้างภาครัฐด้วย
อิเล็กทรอนิกส์ตามที่กำหนดไว้ในเอกสารประกวดราคาอิเล็กทรอนิกส์นี้ โดยไม่มีเงื่อนไขใดๆ ทั้งสิ้น และจะต้องกรอก
ข้อความให้ถูกต้องครบถ้วน พร้อมทั้งหลักฐานแสดงตัวตนและทำการยืนยันตัวตนของผู้ยื่นข้อเสนอโดยไม่ต้องแนบบใบ
เสนอราคาในรูปแบบ PDF File (Portable Document Format)

๔.๒ ให้ผู้ยื่นข้อเสนอกรอกรายละเอียดการเสนอราคาในใบเสนอราคาตามแบบเอกสาร
ประกวดราคาจ้างก่อสร้างด้วยวิธีประกวดราคาอิเล็กทรอนิกส์ (e-bidding) ข้อ ๑.๒ ให้ครบถ้วนโดยไม่ต้องยื่นใบแจ้ง
ปริมาณงานและราคา และใบบัญชีรายการก่อสร้างในรูปแบบ PDF File (Portable Document Format)

ในการเสนอราคาให้เสนอราคาเป็นเงินบาทและเสนอราคาได้เพียงครั้งเดียวและราคา
เดียว โดยเสนอราคารวม หรือราคาต่อหน่วย หรือราคาต่อรายการ ตามเงื่อนไขที่ระบุไว้ท้ายใบเสนอราคาให้ถูกต้อง
ทั้งนี้ ราคารวมที่เสนอจะต้องตรงกันทั้งตัวเลขและตัวหนังสือ ถ้าตัวเลขและตัวหนังสือไม่ตรงกัน ให้ถือตัวหนังสือเป็น
สำคัญ โดยคิดราคารวมทั้งสิ้นซึ่งรวมค่าภาษีมูลค่าเพิ่ม ภาษีอากรอื่น และค่าใช้จ่ายที่ส่งไปแล้ว

ราคาที่เสนอจะต้องเสนอกำหนดยื่นราคาไม่น้อยกว่า ๒๔๐ วัน ตั้งแต่วันเสนอราคาโดย
ภายในกำหนดยื่นราคา ผู้ยื่นข้อเสนอต้องรับผิดชอบราคาที่ตนได้เสนอไว้และจะถอนการเสนอราคามีได้

๔.๓ ผู้ยื่นข้อเสนอจะต้องเสนอกำหนดเวลาดำเนินการก่อสร้างแล้วเสร็จไม่เกิน ๑๒๕ วันนับ
ถัดจากวันลงนามในสัญญาจ้างหรือจากวันที่ได้รับหนังสือแจ้งจาก องค์การบริหารส่วนจังหวัดสระบุรี ให้เริ่มทำงาน

สำเนาถูกต้อง

(นางสาวยุววรรณภา ภาษี)

กรรมการพัสดุชำนาญการ

TST

๔.๔ ก่อนเสนอราคา ผู้ยื่นข้อเสนอควรตรวจสอบรูปร่างสัญญา แบบรูป และรายการละเอียด ฯลฯ ให้ถี่ถ้วนและเข้าใจเอกสารประกวดราคาจ้างอิเล็กทรอนิกส์ทั้งหมดเสียก่อนที่จะตกลงยื่นข้อเสนอตามเงื่อนไขในเอกสารประกวดราคาจ้างอิเล็กทรอนิกส์

๔.๕ ผู้ยื่นข้อเสนอจะต้องยื่นข้อเสนอและเสนอราคาทางระบบจัดซื้อจัดจ้างภาครัฐด้วยอิเล็กทรอนิกส์ในวันที่ ระหว่างเวลา น. ถึง น. และเวลาในการเสนอราคาให้ถือตามเวลาของระบบจัดซื้อจัดจ้างภาครัฐด้วยอิเล็กทรอนิกส์เป็นเกณฑ์

เมื่อพ้นกำหนดเวลายื่นข้อเสนอและเสนอราคาแล้ว จะไม่รับเอกสารการยื่นข้อเสนอและเสนอราคาใดๆ โดยเด็ดขาด

๔.๖ ผู้ยื่นข้อเสนอต้องจัดทำเอกสารสำหรับใช้ในการเสนอราคาในรูปแบบไฟล์เอกสารประเภท PDF File (Portable Document Format) โดยผู้ยื่นข้อเสนอต้องเป็นผู้รับผิดชอบตรวจสอบความครบถ้วนถูกต้อง และชัดเจนของเอกสาร PDF File ก่อนที่จะยืนยันการเสนอราคา แล้วจึงส่งข้อมูล (Upload) เพื่อเป็นการเสนอราคาให้แก่องค์การบริหารส่วนจังหวัดสระบุรี ผ่านทางระบบจัดซื้อจัดจ้างภาครัฐด้วยอิเล็กทรอนิกส์

๔.๗ คณะกรรมการพิจารณาผลการประกวดราคาอิเล็กทรอนิกส์จะดำเนินการตรวจสอบคุณสมบัติของผู้ยื่นข้อเสนอแต่ละรายว่า เป็นผู้ยื่นข้อเสนอที่มีผลประโยชน์ร่วมกันกับผู้ยื่นเสนอรายอื่นตามข้อ ๑.๖ (๑) หรือไม่ หากปรากฏว่าผู้ยื่นข้อเสนอรายใดเป็นผู้ยื่นข้อเสนอที่มีผลประโยชน์ร่วมกันกับผู้ยื่นเสนอรายอื่น คณะกรรมการฯ จะตัดรายชื่อผู้ยื่นเสนอราคาที่มีผลประโยชน์ร่วมกันนั้นออกจากการเป็นผู้ยื่นข้อเสนอ

หากปรากฏต่อคณะกรรมการพิจารณาผลการประกวดราคาอิเล็กทรอนิกส์ว่า ก่อนหรือในขณะที่มีการพิจารณาข้อเสนอ มีผู้ยื่นเสนอรายใดกระทำการอันเป็นการขัดขวางการแข่งขันอย่างเป็นธรรมตามข้อ ๑.๖ (๒) และคณะกรรมการฯ เชื่อว่ามีการกระทำอันเป็นการขัดขวางการแข่งขันอย่างเป็นธรรม คณะกรรมการฯ จะตัดรายชื่อผู้ยื่นเสนอรายนั้นออกจากการเป็นผู้ยื่นข้อเสนอ และองค์การบริหารส่วนจังหวัดสระบุรี จะพิจารณาโทษผู้ยื่นเสนอดังกล่าวเป็นผู้ที่งาน เว้นแต่ องค์การบริหารส่วนจังหวัดสระบุรี จะพิจารณาเห็นว่าผู้ยื่นเสนอรายนั้น มิใช่เป็นผู้ริเริ่มให้มีการกระทำดังกล่าวและได้ให้ความร่วมมือเป็นประโยชน์ต่อการพิจารณาขององค์การบริหารส่วนจังหวัดสระบุรี

๔.๘ ผู้ยื่นข้อเสนอจะต้องปฏิบัติ ดังนี้

(๑) ปฏิบัติตามเงื่อนไขที่ระบุไว้ในเอกสารประกวดราคาอิเล็กทรอนิกส์

(๒) ราคาที่เสนอจะต้องเป็นราคาที่รวมภาษีมูลค่าเพิ่ม และภาษีอื่นๆ (ถ้ามี) รวมค่าใช้จ่าย

จ่ายทั้งปวงไว้ด้วยแล้ว

(๓) ผู้ยื่นข้อเสนอจะต้องลงทะเบียนเพื่อเข้าสู่กระบวนการเสนอราคา ตามวัน เวลา ที่

กำหนด

(๔) ผู้ยื่นข้อเสนอจะถอนการเสนอราคาที่เสนอแล้วไม่ได้

(๕) ผู้ยื่นข้อเสนอต้องศึกษาและทำความเข้าใจในระบบและวิธีการเสนอราคาด้วยวิธี

ประกวดราคาอิเล็กทรอนิกส์ ของกรมบัญชีกลางที่แสดงไว้ในเว็บไซต์ www.gprocurement.go.th

๕. หลักประกันการเสนอราคา

ผู้ยื่นข้อเสนอต้องวางหลักประกันการเสนอราคาพร้อมกับการเสนอราคาทางระบบการจัดซื้อจัดจ้างภาครัฐด้วยอิเล็กทรอนิกส์ โดยใช้หลักประกันอย่างหนึ่งอย่างใดดังต่อไปนี้ จำนวน ๕๙๓,๘๕๐.๐๐ บาท (ห้าแสนเก้าหมื่นสามพันแปดร้อยห้าสิบบาทถ้วน)

สำเนาถูกต้อง

๕.๑ เช็คหรือตราพท์ที่ธนาคารเซ็นส่งจ่าย ซึ่งเป็นเช็คหรือตราพท์ลงวันที่ใช้เช็คหรือตราพท์นั้นชำระต่อเจ้าหน้าที่ในวันที่ยื่นข้อเสนอ หรือก่อนวันนั้นไม่เกิน ๓ วันทำการ

(นางสาวยุธรรมดา ภาษี)

๕.๒ หนังสือค้ำประกันอิเล็กทรอนิกส์ของธนาคารภายในประเทศตามแบบที่คณะกรรมการ

พิจารณาการประกวดราคา

๒๐๓

นโยบายกำหนด

๕.๓ พันธบัตรรัฐบาลไทย

๕.๔ หนังสือค้ำประกันของบริษัทเงินทุนหรือบริษัทเงินทุนหลักทรัพย์ที่ได้รับอนุญาตให้

ประกอบกิจการเงินทุนเพื่อการพาณิชย์และประกอบธุรกิจค้ำประกันตามประกาศของธนาคารแห่งประเทศไทย ตามรายชื่อบริษัทเงินทุนที่ธนาคารแห่งประเทศไทยแจ้งเวียนให้ทราบ โดยอนุโลมให้ใช้ตามตัวอย่างหนังสือค้ำประกันของธนาคารที่คณะกรรมการนโยบายกำหนด

กรณีที่ผู้ยื่นข้อเสนอนำเข้าหรือตราพท์ที่ธนาคารส่งจ่ายหรือพันธบัตรรัฐบาลไทยหรือหนังสือค้ำประกันของบริษัทเงินทุนหรือบริษัทเงินทุนหลักทรัพย์ มาวางเป็นหลักประกันการเสนอราคาจะต้องต้นฉบับเอกสารดังกล่าวมาให้องค์การบริหารส่วนจังหวัดสระบุรีตรวจสอบความถูกต้องในวันที่..... ระหว่างเวลา น. ถึง น.

กรณีที่ผู้ยื่นข้อเสนอที่ยื่นข้อเสนอในรูปแบบของ "กิจการร่วมค้า" ประสงค์จะใช้หนังสือค้ำประกันอิเล็กทรอนิกส์ของธนาคารในประเทศเป็นหลักประกันการเสนอราคา ให้ระบุชื่อผู้ยื่นข้อเสนอในหนังสือค้ำประกันอิเล็กทรอนิกส์ฯ ดังนี้

(๑) กรณีที่กิจการร่วมค้าได้จดทะเบียนเป็นนิติบุคคลใหม่ ให้ระบุชื่อกิจการร่วมค้าดังกล่าว เป็นผู้ยื่นข้อเสนอ

(๒) กรณีที่กิจการร่วมค้าไม่ได้จดทะเบียนเป็นนิติบุคคลใหม่ ให้ระบุชื่อผู้เข้าร่วมค้ารายที่สัญญา

ร่วมค้ากำหนดให้เป็นผู้เข้ายื่นข้อเสนอกับหน่วยงานของรัฐเป็นผู้ยื่นข้อเสนอ ทั้งนี้ "กิจการร่วมค้าที่จดทะเบียนเป็นนิติบุคคลใหม่" หมายความว่า กิจการร่วมค้าที่จดทะเบียนเป็นนิติบุคคลต่อกรมพัฒนาธุรกิจการค้า กระทรวงพาณิชย์

หลักประกันการเสนอราคาตามข้อนี้ องค์การบริหารส่วนจังหวัดสระบุรีจะคืนให้ผู้ยื่นข้อเสนอหรือผู้ค้ำประกันภายใน ๑๕ วัน นับถัดจากวันที่องค์การบริหารส่วนจังหวัดสระบุรีได้พิจารณาเห็นชอบรายงานผลคัดเลือกผู้ชนะการประกวดราคาเรียบร้อยแล้ว เว้นแต่ผู้ยื่นข้อเสนอรายที่คัดเลือกไว้ซึ่งเสนอราคาต่ำสุดหรือได้คะแนนรวมสูงสุดไม่เกิน ๓ ราย ให้คืนได้ต่อเมื่อได้ทำสัญญาหรือข้อตกลง หรือผู้ยื่นข้อเสนอได้พ้นจากข้อผูกพันแล้ว

การคืนหลักประกันการเสนอราคา ไม่ว่าในกรณีใด ๆ จะคืนให้โดยไม่มีดอกเบี้ย

๖. หลักเกณฑ์และสิทธิในการพิจารณา

๖.๑ การพิจารณาผลการยื่นข้อเสนอประกวดราคาอิเล็กทรอนิกส์ครั้งนี้ องค์การบริหารส่วนจังหวัดสระบุรีจะพิจารณาคัดสินโดยใช้หลักเกณฑ์ ราคา

๖.๒ การพิจารณาผู้ชนะการยื่นข้อเสนอ

กรณีใช้หลักเกณฑ์ราคาในการพิจารณาผู้ชนะการยื่นข้อเสนอ องค์การบริหารส่วนจังหวัดสระบุรี จะพิจารณาจาก ราคารวม

๖.๓ หากผู้ยื่นข้อเสนอรายใดมีคุณสมบัติไม่ถูกต้องตามข้อ ๒ หรือยื่นหลักฐานการยื่นข้อเสนอไม่ถูกต้อง หรือไม่ครบถ้วนตามข้อ ๓ หรือยื่นข้อเสนอไม่ถูกต้องตามข้อ ๔ แล้ว คณะกรรมการพิจารณาผล การประกวดราคาอิเล็กทรอนิกส์จะไม่รับพิจารณาข้อเสนอของผู้ยื่นข้อเสนอรายนั้น เว้นแต่ผู้ยื่นข้อเสนอรายใดเสนอเอกสารทางเทคนิคหรือรายละเอียดคุณลักษณะเฉพาะของพัสดุที่จะจ้างไม่ครบถ้วน หรือเสนอรายละเอียดแตกต่างไปจากเงื่อนไขที่องค์การบริหารส่วนจังหวัดสระบุรีกำหนดไว้ในประกาศและเอกสารประกวดราคาอิเล็กทรอนิกส์ ในส่วนที่มีใช้สาระสำคัญและความแตกต่างนั้น ไม่มีผลทำให้เกิดการได้เปรียบเสียเปรียบต่อผู้ยื่นข้อเสนอรายอื่น หรือเป็นการผิดพลาดเล็กน้อย คณะกรรมการฯ อาจพิจารณาผ่อนปรนการตัดสินสิทธิผู้ยื่นข้อเสนอรายนั้น

๖.๔ องค์การบริหารส่วนจังหวัดสระบุรีสงวนสิทธิ์ไม่พิจารณาข้อเสนอของผู้ยื่นข้อเสนอโดยไม่มีผลการผ่อนผัน ในกรณีดังต่อไปนี้

(นางสาวบุรณดา ภาษี)
นักวิชาการพัสดุชำนาญการ

(๑) ไม่ปรากฏชื่อผู้ยื่นข้อเสนอรายนั้นในบัญชีรายชื่อผู้รับเอกสารประกวดราคาอิเล็กทรอนิกส์ทางระบบจัดซื้อจัดจ้างด้วยอิเล็กทรอนิกส์ หรือบัญชีรายชื่อผู้ซื้อเอกสารประกวดราคาอิเล็กทรอนิกส์ทางระบบจัดซื้อจัดจ้างด้วยอิเล็กทรอนิกส์ ขององค์การบริหารส่วนจังหวัดสระบุรี

(๒) ไม่กรอกชื่อผู้ยื่นข้อเสนอในการเสนอราคาทางระบบจัดซื้อจัดจ้างด้วยอิเล็กทรอนิกส์

(๓) เสนอรายละเอียดแตกต่างไปจากเงื่อนไขที่กำหนดในเอกสารประกวดราคาอิเล็กทรอนิกส์ที่เป็นสาระสำคัญ หรือมีผลทำให้เกิดความได้เปรียบเสียเปรียบแก่ผู้ยื่นข้อเสนอรายอื่น

๖.๕ ในการตัดสินใจการประกวดราคาอิเล็กทรอนิกส์หรือในการทำสัญญา คณะกรรมการพิจารณาผลการประกวดราคาอิเล็กทรอนิกส์หรือองค์การบริหารส่วนจังหวัดสระบุรี มีสิทธิให้ผู้ยื่นข้อเสนอชี้แจงข้อเท็จจริงเพิ่มเติมได้ องค์การบริหารส่วนจังหวัดสระบุรีมีสิทธิที่จะไม่รับข้อเสนอ ไม่รับราคา หรือไม่ทำสัญญา หากข้อเท็จจริงดังกล่าวไม่เหมาะสมหรือไม่ถูกต้อง

๖.๖ องค์การบริหารส่วนจังหวัดสระบุรีทรงไว้ซึ่งสิทธิที่จะไม่รับราคาต่ำสุด หรือราคาหนึ่งราคาใด หรือราคาข้อเสนอทั้งหมดก็ได้ และอาจพิจารณาเลือกจ้างในจำนวน หรือขนาด หรือเฉพาะรายการหนึ่งรายการใด หรืออาจจะยกเลิก การประกวดราคาอิเล็กทรอนิกส์โดยไม่พิจารณาจัดจ้างเลยก็ได้ สุดแต่จะพิจารณา ทั้งนี้เพื่อประโยชน์ของทางราชการเป็นสำคัญ และให้ถือว่าการตัดสินใจขององค์การบริหารส่วนจังหวัดสระบุรีเป็นเด็ดขาด ผู้ยื่นข้อเสนอจะเรียกร้องค่าใช้จ่าย หรือค่าเสียหายใดๆ มิได้ รวมทั้ง องค์การบริหารส่วนจังหวัดสระบุรีจะพิจารณายกเลิกการประกวดราคาอิเล็กทรอนิกส์และลงโทษผู้ยื่นข้อเสนอเป็นผู้ทำงาน ไม่ว่าจะเป็นผู้ยื่นข้อเสนอที่ได้รับการคัดเลือกหรือไม่ก็ตาม หากมีเหตุที่เชื่อได้ว่าผู้ยื่นข้อเสนอกระทำการโดยไม่สุจริต เช่น การเสนอเอกสารอันเป็นเท็จ หรือใช้ข้อมูลคลลธรรมตา หรือนิติบุคคลอื่นมาเสนอราคาแทน เป็นต้น

ในกรณีที่มีผู้ยื่นข้อเสนอรายที่เสนอราคาต่ำสุด เสนอราคาต่ำจนคาดหมายได้ว่าไม่อาจดำเนินงานตามเอกสารประกวดราคาอิเล็กทรอนิกส์ได้ คณะกรรมการพิจารณาผลการประกวดราคาอิเล็กทรอนิกส์หรือองค์การบริหารส่วนจังหวัดสระบุรี จะให้ผู้ยื่นข้อเสนอชี้แจงและแสดงหลักฐานที่ทำให้เชื่อได้ว่าผู้ยื่นข้อเสนอสามารถดำเนินงานตามเอกสารประกวดราคาอิเล็กทรอนิกส์ให้เสร็จสมบูรณ์ หากคำชี้แจงไม่เป็นที่รับฟังได้ องค์การบริหารส่วนจังหวัดสระบุรี มีสิทธิที่จะไม่รับข้อเสนอหรือไม่รับราคาของผู้ยื่นข้อเสนอรายนั้น ทั้งนี้ผู้ยื่นข้อเสนอต้องกล่าวไม่มีสิทธิเรียกร้องค่าใช้จ่ายหรือค่าเสียหายใดๆ จากองค์การบริหารส่วนจังหวัดสระบุรี

๖.๗ ก่อนลงนามในสัญญา องค์การบริหารส่วนจังหวัดสระบุรี อาจประกาศยกเลิกการประกวดราคาอิเล็กทรอนิกส์ หากปรากฏว่ามีกรกระทำที่เข้าลักษณะผู้ยื่นข้อเสนอที่ชนะการประกวดราคาหรือที่ได้รับการคัดเลือกมีผลประโยชน์ร่วมกัน หรือมีส่วนได้เสียกับผู้ยื่นข้อเสนอรายอื่น หรือขัดขวางการแข่งขันอย่างเป็นธรรม หรือสมยอมกันกับผู้ยื่นข้อเสนอรายอื่น หรือเจ้าหน้าที่ในการเสนอราคา หรือสื่อว่ากระทำการทุจริตอื่นใดในการเสนอราคา

๗. การทำสัญญาจ้างก่อสร้าง

ผู้ชนะการประกวดราคาอิเล็กทรอนิกส์จะต้องทำสัญญาจ้างตามแบบสัญญา ดังระบุในข้อ ๑.๓ หรือทำข้อตกลงเป็นหนังสือกับองค์การบริหารส่วนจังหวัดสระบุรี ภายใน ๑๕ วัน นับถัดจากวันที่ได้รับแจ้ง และจะต้องวางหลักประกันสัญญาเป็นจำนวนเงินเท่ากับร้อยละ ๕ ของราคาค่าจ้างที่ประกวดราคาอิเล็กทรอนิกส์ ให้องค์การบริหารส่วนจังหวัดสระบุรียึดถือไว้ในขณะทำสัญญาโดยใช้หลักประกันอย่างหนึ่งอย่างใด ดังต่อไปนี้ **สำเนาถูกต้อง**

๗.๑ เงินสด

๗.๒ เช็คหรือตราพท์ที่ธนาคารเซ็นสั่งจ่าย ซึ่งเป็นเช็คหรือตราพท์ลงวันที่ใช้เช็คหรือตราพท์นั้น ชำระต่อเจ้าหน้าที่ในวันทำสัญญา หรือก่อนวันนั้นไม่เกิน ๓ วันทำการ

๗.๓ หนังสือค้ำประกันของธนาคารภายในประเทศ ตามตัวอย่างที่คณะกรรมการนโยบาย **นางสาวยุวธรรมดา ภาษี**
นักวิชาการพัสดุชำนาญกา

๒๒

กำหนด ดังระบุในข้อ ๑.๔ (๒) หรือจะเป็นหนังสือค้ำประกันอิเล็กทรอนิกส์ตามวิธีการที่กรมบัญชีกลางกำหนด

๗.๔ หนังสือค้ำประกันของบริษัทเงินทุน หรือบริษัทเงินทุนหลักทรัพย์ที่ได้รับอนุญาตให้ประกอบกิจการเงินทุนเพื่อการพาณิชย์และประกอบธุรกิจค้ำประกันตามประกาศของธนาคารแห่งประเทศไทย ตามรายชื่อบริษัทเงินทุนที่ธนาคารแห่งประเทศไทยแจ้งเวียนให้ทราบ โดยอนุโลมให้ใช้ตามตัวอย่างหนังสือค้ำประกันของธนาคารที่คณะกรรมการนโยบายกำหนด ดังระบุในข้อ ๑.๔ (๒)

๗.๕ พันธบัตรรัฐบาลไทย

หลักประกันนี้จะคืนให้ โดยไม่มีดอกเบี้ยภายใน ๑๕ วันนับถัดจากวันที่ผู้ชนะการประกวดราคาอิเล็กทรอนิกส์ (ผู้รับจ้าง) พ้นจากข้อผูกพันตามสัญญาจ้างแล้ว

๘. ค่าจ้างและการจ่ายเงิน

องค์การบริหารส่วนจังหวัดสระบุรีจะจ่ายค่าจ้างซึ่งได้รวมภาษีมูลค่าเพิ่ม ตลอดจนภาษีอื่น ๆ และค่าใช้จ่ายที่พึงแล้ว โดยถือราคาเหมารวมเป็นเกณฑ์ และกำหนดการจ่ายเงินเป็น จำนวน ๒ งวด ดังนี้

งวดที่ ๑ เป็นจำนวนเงินในอัตราร้อยละ ๒๐ ของค่าจ้าง เมื่อผู้รับจ้างได้ปฏิบัติงาน -ติดตั้งป้ายประชาสัมพันธ์ แล้วเสร็จ -ปรับเกลี่ยแต่งไหล่ทาง, งานขุดซ่อมผิวทางเดิม (Deep Patch), งานหินคลุกปรับเสริมระดับ (หลวม และงาน Pavement In-Place Recycling ทั้งหมดแล้วเสร็จ -งานขุดหรือคันทางเดิมแล้วดับผิว AC ซม. , งานชั้นรองพื้นทาง (ลูกรัง) หนา ๐.๒๐ และงานชั้นพื้นทาง (หินคลุก) หนา ๐.๑๕ ม. พร้อมบดอัดแน่น ทั้งหมดแล้วเสร็จ ให้แล้วเสร็จภายใน ๔๐ วัน

งวดสุดท้าย เป็นจำนวนเงินในอัตราร้อยละ ๘๐ ของค่าจ้าง เมื่อผู้รับจ้างได้ปฏิบัติงาน -งาน PRIME COAT, งาน TACK COAT ทั้งหมดแล้วเสร็จ -งานปูผิวทาง, ไหล่ทาง, ทางเชื่อม แอสฟัลติกคอนกรีต ทั้งหมดแล้วเสร็จ -งานป้ายจราจรต่าง ๆ , งานตีเส้นจราจร แล้วเสร็จ -เก็บงานทำความสะอาดบริเวณสถานที่ก่อสร้างให้เป็นระเบียบเรียบร้อย ทั้งหมด ให้แล้วเสร็จเรียบร้อยตามสัญญาหรือข้อตกลงจ้างเป็นหนังสือ รวมทั้งทำสถานที่ก่อสร้างให้สะอาดเรียบร้อย

๙. อัตราค่าปรับ

ค่าปรับตามสัญญาจ้างแนบท้ายเอกสารประกวดราคาอิเล็กทรอนิกส์นี้ หรือข้อตกลงจ้างเป็นหนังสือจะกำหนด ดังนี้

๙.๑ กรณีที่ผู้รับจ้างนำงานที่รับจ้างไปจ้างช่วงให้ผู้อื่นทำอีกทอดหนึ่งโดยไม่ได้รับอนุญาตจากองค์การบริหารส่วนจังหวัดสระบุรี จะกำหนดค่าปรับสำหรับการฝ่าฝืนดังกล่าวเป็นจำนวนร้อยละ ๑๐.๐๐ ของวงเงินของงานจ้างช่วงนั้น

๙.๒ กรณีที่ผู้รับจ้างปฏิบัติผิดสัญญาจ้างก่อสร้าง นอกเหนือจากข้อ ๙.๑ จะกำหนดค่าปรับเป็นรายวันเป็นจำนวนเงินตายตัวในอัตราร้อยละ ๐.๒๕ ของราคางานจ้าง

๑๐. การรับประกันความชำรุดบกพร่อง

ผู้ชนะการประกวดราคาอิเล็กทรอนิกส์ซึ่งได้ทำสัญญาจ้าง ตามแบบ ดังระบุในข้อ ๑.๓ หรือข้อตกลงจ้างเป็นหนังสือแล้วแต่กรณี จะต้องรับประกันความชำรุดบกพร่องของงานจ้างที่เกิดขึ้นภายในระยะเวลาไม่น้อยกว่า ๒ ปี นับถัดจากวันที่องค์การบริหารส่วนจังหวัดสระบุรีได้รับมอบงาน โดยต้องบริหารจัดการซ่อมแซมแก้ไขให้ได้รับการได้คืนเดิมภายใน ๑๕ วัน นับถัดจากวันที่ได้รับแจ้งความชำรุดบกพร่อง

๑๑. ข้อสงวนสิทธิในการยื่นข้อเสนอละอื่น ๆ

๑๑.๑ เงินค่าจ้างสำหรับงานจ้างครั้งนี้ ได้มาจากเงินงบประมาณประจำปี พ.ศ. ๒๕๖๒ และบัญชีแก้ไขเปลี่ยนแปลงครั้งที่ ๔ อนุมัติวันที่ ๒๑ ส.ค. ๒๕๖๒

การลงนามในสัญญาจะกระทำได้อต่อเมื่อ องค์การบริหารส่วนจังหวัดสระบุรีได้รับอนุมัติเงินค่าก่อสร้างจากเงินงบประมาณประจำปี พ.ศ. ๒๕๖๒ และบัญชีแก้ไขเปลี่ยนแปลงครั้งที่ ๔ อนุมัติวันที่ ๒๑ ส.ค.

สัญญาจ้าง
(นางสาวยุวรัตนา ภาณี)
นักวิชาการพัสดุชำนาญการ

๒๑

๑๑.๒ เมื่อองค์การบริหารส่วนจังหวัดสระบุรีได้คัดเลือกผู้ยื่นข้อเสนอรายใดให้เป็นผู้รับจ้าง และได้ตกลงจ้าง ตามการประกวดราคาอิเล็กทรอนิกส์แล้ว ถ้าผู้รับจ้างจะต้องส่งหรือนำสิ่งของมาเพื่องานจ้างดังกล่าว เข้ามาจากต่างประเทศ และของนั้นต้องนำเข้ามาโดยทางเรือในเส้นทางที่มีเรือไทยเดินอยู่ และสามารถให้บริการรับขน ได้ตามที่รัฐมนตรีว่าการกระทรวงคมนาคมประกาศกำหนด ผู้ยื่นข้อเสนอซึ่งเป็นผู้รับจ้างจะต้องปฏิบัติตามกฎหมายว่า ด้วยการส่งเสริมการพาณิชย์ ดังนี้

(๑) แจ่งการส่งหรือนำสิ่งของดังกล่าวเข้ามาจากต่างประเทศต่อกรมเจ้าท่า ภายใน ๗ วัน นับตั้งแต่วันที่ผู้รับจ้างส่งหรือซื้อของจากต่างประเทศ เว้นแต่เป็นของที่รัฐมนตรีว่าการกระทรวงคมนาคม ประกาศยกเว้นให้บรรทุกโดยเรืออื่นได้

(๒) จัดการให้สิ่งของดังกล่าวบรรทุกโดยเรือไทย หรือเรือที่มีสิทธิเช่นเดียวกับเรือไทย จากต่างประเทศมายังประเทศไทย เว้นแต่จะได้รับอนุญาตจากกรมเจ้าท่า ให้บรรทุกสิ่งของนั้น โดยเรืออื่นที่มีใช้เรือ ไทย ซึ่งจะต้องได้รับอนุญาตเช่นนั้นก่อนบรรทุกของลงเรืออื่น หรือเป็นของที่รัฐมนตรีว่าการกระทรวงคมนาคม ประกาศยกเว้นให้บรรทุกโดยเรืออื่น

(๓) ในกรณีที่ไม่ปฏิบัติตาม (๑) หรือ (๒) ผู้รับจ้างจะต้องรับผิดชอบตามกฎหมายว่าด้วยการส่งเสริมการพาณิชย์

๑๑.๓ ผู้ยื่นข้อเสนอซึ่งองค์การบริหารส่วนจังหวัดสระบุรีได้คัดเลือกแล้ว ไม่ไปทำสัญญาหรือ ข้อตกลงจ้างเป็นหนังสือภายในเวลาที่กำหนดดังระบุไว้ในข้อ ๗ องค์การบริหารส่วนจังหวัดสระบุรีจะริบหลักประกัน การยื่นข้อเสนอ หรือเรียกธำจจากผู้ออกหนังสือค้ำประกัน การยื่นข้อเสนอทันที และอาจพิจารณาเรียกธำจให้ชดใช้ ความเสียหายอื่น (ถ้ามี) รวมทั้งจะพิจารณาให้เป็นผู้ทำงาน ตามระเบียบกระทรวงการคลังว่าด้วยการจัดซื้อจัดจ้างและ การบริหารพัสดุภาครัฐ

๑๑.๔ องค์การบริหารส่วนจังหวัดสระบุรีสงวนสิทธิ์ที่จะแก้ไขเพิ่มเติมเงื่อนไข หรือข้อกำหนด ในแบบสัญญาหรือข้อตกลงจ้างเป็นหนังสือให้เป็นไปตามความเห็นของสำนักงานอัยการสูงสุด (ถ้ามี)

๑๑.๕ ในกรณีที่เอกสารแนบท้ายเอกสารประกวดราคาอิเล็กทรอนิกส์นี้ มีความขัดหรือแย้งกัน ผู้ยื่นข้อเสนอจะต้องปฏิบัติตามคำวินิจฉัยขององค์การบริหารส่วนจังหวัดสระบุรี คำวินิจฉัยดังกล่าวให้ถือเป็นที่สุด และ ผู้ยื่นข้อเสนอไม่มีสิทธิเรียกร้องค่าใช้จ่ายใดๆ เพิ่มเติม

๑๑.๖ องค์การบริหารส่วนจังหวัดสระบุรี อาจประกาศยกเลิกการจัดจ้างในกรณีต่อไปนี้ได้ โดยที่ผู้ยื่นข้อเสนอจะเรียกร้องค่าเสียหายใดๆ จากองค์การบริหารส่วนจังหวัดสระบุรีไม่ได้

(๑) องค์การบริหารส่วนจังหวัดสระบุรีไม่ได้รับการจัดสรรเงินที่จะใช้ในการจัดจ้างหรือ ได้รับจัดสรรแต่ไม่เพียงพอที่จะทำการจัดจ้างครั้งนี้ต่อไป

(๒) มีการกระทำที่เข้าลักษณะผู้ยื่นข้อเสนอที่ชนะการจัดจ้างหรือที่ได้รับการคัดเลือกมี ผลประโยชน์ร่วมกัน หรือมีส่วนได้เสียกับผู้ยื่นข้อเสนอรายอื่น หรือขัดขวางการแข่งขันอย่างเป็นธรรมหรือสมยอมกัน กับผู้ยื่นข้อเสนอรายอื่น หรือเจ้าหน้าที่ในการเสนอราคา หรือถือว่ากระทำการทุจริตอื่นใดในการเสนอราคา

(๓) การทำการจัดจ้างครั้งนี้ต่อไปอาจก่อให้เกิดความเสียหายแก่องค์การบริหารส่วน จังหวัดสระบุรี หรือกระทบต่อประโยชน์สาธารณะ

(๔) กรณีอื่นในทำนองเดียวกับ (๑) (๒) หรือ (๓) ตามที่กำหนดในกฎกระทรวงซึ่งออก ตามความในกฎหมายว่าด้วยการจัดซื้อจัดจ้างและการบริหารพัสดุภาครัฐ

๑๒. การปรับราคาค่างานก่อสร้าง

การปรับราคาค่างานก่อสร้างตามสูตรการปรับราคาดังระบุในข้อ ๑.๕ จะนำมาใช้ในกรณีที่ ค่า งานก่อสร้างลดลงหรือเพิ่มขึ้น โดยวิธีการต่อไปนี้

สำเนาถูกต้อง

(นางสาวยุวรัตตา ภาษี)
นักวิชาการพัสดุชำนาญการ

ตามเงื่อนไข หลักเกณฑ์ สูตรและวิธีคำนวณที่ใช้กับสัญญาแบบปรับราคาได้ตามมติคณะรัฐมนตรี เมื่อวันที่ ๒๒ สิงหาคม ๒๕๓๒ เรื่อง การพิจารณาช่วยเหลือผู้ประกอบการอาชีพงานก่อสร้าง ตามหนังสือสำนักเลขาธิการ คณะรัฐมนตรี ที่ นร ๐๒๐๓/ว ๑๐๙ ลงวันที่ ๒๔ สิงหาคม ๒๕๓๒

สูตรการปรับราคา (สูตรค่า K) จะต้องคงที่ที่ระดับที่กำหนดไว้ในวันแล้วเสร็จตามที่กำหนดไว้ใน สัญญา หรือภายในระยะเวลาที่องค์การบริหารส่วนจังหวัดสระบุรีได้ขยายออกไป โดยจะใช้สูตรของทางราชการที่ได้ ระบุในข้อ ๑.๕ ดังนี้

$$K ๒.๑ = ๐.๓๐ + ๐.๑๐ * It / Io + ๐.๔๐ * Et / Eo + ๐.๒๐ * Ft / Fo$$

$$K ๓.๑ = ๐.๓๐ + ๐.๔๐ * At / Ao + ๐.๒๐ * Et / Eo + ๐.๑๐ * Ft / Fo$$

$$K ๓.๓ = ๐.๓๐ + ๐.๑๐ * Mt / Mo + ๐.๔๐ * At / Ao + ๐.๑๐ * Et / Eo + ๐.๑๐ * Ft / Fo$$

$$K ๓.๕ = ๐.๓๕ + ๐.๒๐ * It / Io + ๐.๑๕ * Ct / Co + ๐.๑๕ * Mt / Mo + ๐.๑๕ * St / So$$

๑๓. มาตรฐานฝีมือช่าง

เมื่อองค์การบริหารส่วนจังหวัดสระบุรีได้คัดเลือกผู้ยื่นข้อเสนอรายใดให้เป็นผู้รับจ้างและได้ตกลง จ้างก่อสร้างตามประกาศนี้แล้ว ผู้ยื่นข้อเสนอจะต้องตกลงว่าในการปฏิบัติงานก่อสร้างดังกล่าว ผู้เสนอราคาจะต้องมี และใช้ผู้มีวุฒิปริญญาตรี ปวช. ปวส. และปวท. หรือเทียบเท่าจากสถาบันการศึกษาที่ ก.พ. รับรองให้เข้ารับราชการได้ ในอัตราไม่ต่ำกว่าร้อยละ ๑๐ ของแต่ละ สาขาช่างแต่ต้องมีจำนวนช่างอย่างน้อย ๑ คน ในแต่ละสาขาช่าง ดังต่อไปนี้

๑๓.๑ ช่างโยธาหรือช่างก่อสร้าง

๑๔. การปฏิบัติตามกฎหมายและระเบียบ

ในระหว่างระยะเวลาการก่อสร้าง ผู้ยื่นข้อเสนอที่ได้รับการคัดเลือกให้เป็นผู้รับจ้างต้องปฏิบัติ ตามหลักเกณฑ์ที่กฎหมายและระเบียบได้กำหนดไว้โดยเคร่งครัด

๑๕. การประเมินผลการปฏิบัติงานของผู้ประกอบการ

องค์การบริหารส่วนจังหวัดสระบุรี สามารถนำผลการปฏิบัติงานแล้วเสร็จตามสัญญาของผู้ยื่นข้อ เสนอที่ได้รับการคัดเลือกให้เป็นผู้รับจ้างเพื่อนำมาประเมินผลการปฏิบัติงานของผู้ประกอบการ

ทั้งนี้ หากผู้ยื่นข้อเสนอที่ได้รับการคัดเลือกไม่ผ่านเกณฑ์ที่กำหนดจะถูกระงับการยื่นข้อเสนอหรือ ทำสัญญากับองค์การบริหารส่วนจังหวัดสระบุรี ไว้ชั่วคราว

องค์การบริหารส่วนจังหวัดสระบุรี

เมษายน ๒๕๖๓

สำเนาถูกต้อง

(นางสาวยุวรรณดา ภาษี)
นักวิชาการพัสดุชำนาญการ

1563-39



บันทึกข้อความ

ส่วนราชการ กองช่าง ฝ่ายสำรวจและออกแบบ โทร 0-3621-2543

ที่ สบ 51005/1233

วันที่ 24 มีนาคม 2563

เรื่อง ขออนุมัติกำหนดราคากลางงานก่อสร้าง

เรียน นายกองค้การบริหารส่วนจังหวัดสระบุรี

ตามคำสั่งองค์การบริหารส่วนจังหวัดสระบุรี ที่ 321/2563 ลงวันที่ 5 มีนาคม 2563 เรื่อง แต่งตั้งคณะกรรมการกำหนดราคากลาง สำหรับการประกวดราคาจ้างก่อสร้างปรับปรุงถนนลาดยางแบบแอสฟัลท์ติกคอนกรีต (Asphaltic Concrete) หมู่ที่ 8-9 ต.ตาลเดี่ยว อ.แก่งคอย จ.สระบุรี ด้วยวิธีประกวดราคาอิเล็กทรอนิกส์ (e-bidding) เพื่อดำเนินการตามระเบียบกระทรวงการคลัง ว่าด้วยการจัดซื้อจัดจ้างและการบริหารพัสดุภาครัฐ พ.ศ. 2560 และพระราชบัญญัติการจัดซื้อจัดจ้างและการบริหารพัสดุภาครัฐ พ.ศ. 2560 นั้น

คณะกรรมการกำหนดราคากลาง ได้พิจารณาทบทวนกำหนดราคาโครงการดังกล่าว ตามข้อบัญญัติองค์การบริหารส่วนจังหวัดสระบุรี งบประมาณรายจ่าย ประจำปีงบประมาณ พ.ศ. 2562 ข้อ 12 หน้า 133 และบัญชีแก้ไขเปลี่ยนแปลงคำชี้แจงงบประมาณรายจ่าย ประจำปีงบประมาณ พ.ศ. 2562 อนุมัติเมื่อวันที่ 21 สิงหาคม 2562 ซึ่งตั้งจ่ายไว้ 11,877,000.- บาท โดยอ้างอิงราคาตามราคาวัสดุก่อสร้าง ของสำนักงานพาณิชย์จังหวัดสระบุรี และพาณิชย์กรุงเทพฯ ราคาในท้องถิ่น และหลักเกณฑ์การคำนวณราคากลางงานก่อสร้าง ของกรมบัญชีกลาง จำนวน 12,535,567.46 บาท (สิบสองล้านห้าแสนสามหมื่นห้าพันห้าร้อยหกสิบเจ็ดบาทสี่สิบหกสตางค์) พร้อมนี้ คณะกรรมการกำหนดราคากลาง ขอเบิกจ่ายค่าตอบแทนคณะกรรมการฯ ตามหนังสือกระทรวงการคลัง ด่วนที่สุด ที่ กค 0402.5/ว 85 เรื่อง หลักเกณฑ์การเบิกจ่ายค่าตอบแทนบุคคลหรือคณะกรรมการ ลงวันที่ 6 กันยายน 2561 พร้อมแนบรายงานการประชุมคณะกรรมการกำหนดราคากลาง

จึงเรียนมาเพื่อโปรดอนุมัติราคากลาง และจ่ายค่าตอบแทนคณะกรรมการฯ ตามระเบียบพัสดุฯ ต่อไป

(ลงชื่อ) 
(นายรุต อยู๋พันธ์)
หัวหน้าฝ่ายสาธารณภัยและสิ่งแวดล้อม

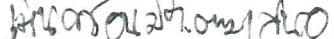
ประธานกรรมการ ความคิดเห็น 

(ลงชื่อ) 
(นายมารุต ชาวสวน)
วิศวกรโยธาชำนาญการ

กรรมการ (นายสุรศักดิ์ สมภักดี)
ผู้อำนวยการกองช่าง

ความคิดเห็น 

(ลงชื่อ) 
(นายเอกชัย นิลละออง)
นายช่างโยธาอาวุโส

กรรมการ (นายเรืองศักดิ์ วรรณภู)
ปลัดองค์การบริหารส่วนจังหวัดสระบุรี

ความคิดเห็น  **สีkenaถูกต้อง**

(ลงชื่อ) 
(นางสาวสุวรรณดา ภาชี)
นักวิชาการพัสดุชำนาญการ

ปลัดองค์การบริหารส่วนจังหวัด ปฏิบัติหน้าที่
นายกองค้การบริหารส่วนจังหวัดสระบุรี
ลงชื่อ/ลงนาม... ๑๘ มี.ค. ๖๓

ตารางแสดงวงเงินงบประมาณที่ได้รับจัดสรรและราคากลางในงานจ้างก่อสร้าง

1. ชื่อโครงการ
 ประกวตราค่าจ้างก่อสร้างปรับปรุงถนนลาดยางแบบแอสฟัลท์ติกคอนกรีต (Asphaltic Concrete) หมู่ที่ 8-9 ต.ตาลเดี่ยว อ.แก่งคอย จ.สระบุรี ด้วยวิธีประกวดราคาอิเล็กทรอนิกส์ (e-bidding) / ปรับปรุงถนนลาดยางแบบแอสฟัลท์ติกคอนกรีต (Asphaltic Concrete) หมู่ที่ 8-9 ต.ตาลเดี่ยว อ.แก่งคอย จ.สระบุรี
 หน่วยงานเจ้าของโครงการ องค์การบริหารส่วนจังหวัดสระบุรี / องค์การบริหารส่วนจังหวัดสระบุรี
3. วงเงินงบประมาณที่ได้รับจัดสรร 11,877,000.00 บาท
4. ลักษณะงาน
 โดยสิ้นเชิง ปรับปรุงถนนลาดยางแบบแอสฟัลท์ติกคอนกรีต (Asphaltic Concrete)

5. ราคากลางคำนวณ ณ วันที่ 25 มีนาคม 2563 เป็นเงิน 12,535,567.46 บาท
6. บัญชีประมาณการราคากลาง
 6.1 แบบสรุปราคากลางงานทางสะพานและท่อเหลี่ยม
7. รายชื่อคณะกรรมการกำหนดราคากลาง
 7.1 วรุต อยู่พันธ์ ประธานกรรมการกำหนดราคากลาง หัวหน้าฝ่ายสาธารณสุขและสิ่งแวดล้อม
 7.2 มารุต ชาวสวน กรรมการกำหนดราคากลาง วิศวกรโยธาชำนาญการ
 7.3 เอกชัย นิลละออง กรรมการกำหนดราคากลาง นายช่างโยธาอาวุโส

 วรุต อยู่พันธ์

27 มีนาคม 2563 10:29:15

สำเนาถูกต้อง

 (นางสาวยุววรรณดา ภาษี)
 นักวิชาการพัสดุชำนาญการ

แบบฟอร์มรายงานหรือสรุปราคากลางงานก่อสร้างทาง สะพาน และท่อเหลี่ยม

ชื่อโครงการ/งานก่อสร้าง ประเภทราคาจ้างก่อสร้างปรับปรุงถนนลาดยางแบบแอสฟัลต์คอกอนกรีต (Asphaltic Concrete) หมู่ที่ 8-9 ต.เตาเตย อ.แก่งคอย จ.สระบุรี ด้วยวิธีประกวดราคาอิเล็กทรอนิกส์ (e-bidding)

หน่วยงานเจ้าของโครงการ/งานก่อสร้าง องค์การบริหารส่วนจังหวัดสระบุรี/องค์การบริหารส่วนจังหวัดสระบุรี

ลำดับที่ ตามสัญญา	รายการงานก่อสร้าง	หน่วย	จำนวน	ราคาต่อหน่วย	ราคาทุน	FN	ราคาต่อหน่วย X FN	ราคากลาง
1	1. งานดินคั่นทาง ช่วงที่ 1 1.1 งานดิน (EARTHWORK) 1.1.1 งานถมป่าและขุดต่อ 1.1.1.1 งานถมป่าและขุดต่อ ขนาดเบ (CLEARING AND GRUBBING) 2. งานโครงสร้างทางและผิวจราจร 2.1 งานโครงสร้าง 2.1.1 งานรองพื้นทางและพื้นทาง (SUBBASE AND BASE COURSES) 2.1.1.1 งานพื้นทาง (BASE COURSES) 2.1.1.1.1 งานพื้นทางหินคลุก (CRUSHED ROCK SOIL AGGREGATE TYPE BASE)	ตร.ม.	2,468,000	1.62	3,998.16	1.3164	2.13	5,263.17
2		ลบ.ม.	740,000	332.93	246,368.20	1.3164	438.26	324,319.09

วรุต อยู่พันธ์

27 มีนาคม 2563 10:28:45

สำเนาถูกต้อง

หน้า 1 จาก 7

(นางสาวยุรธนา ภาษี)
นักวิชาการพัสดุชำนาญการ

แบบฟอร์มรายงานหรือสรุปราคากลางงานก่อสร้างทาง สะพาน และท่อเหลี่ยม

ชื่อโครงการ/งานก่อสร้าง ประเภทราคาจ้างก่อสร้างปรับปรุงถนนลาดยางแบบแอสฟัลติกคอนกรีต (Asphaltic Concrete) หน้าที่ 8-9 ต.ศาลเตี้ย อ.แม่แตง จ.สະบุรี ด้วยวิธีประกวดราคาอิเล็กทรอนิกส์ (e-bidding)

หน่วยงานเจ้าของโครงการ/งานก่อสร้าง องค์การบริหารส่วนจังหวัดสະบุรี/องค์การบริหารส่วนจังหวัดสະบุรี

ลำดับที่ ตามสัญญา	รายการงานก่อสร้าง	หน่วย	จำนวน	ราคาต่อหน่วย	ราคาทุน	FN	ราคาต่อหน่วย X FN	ราคากลาง
3	งานปรับปรุงชั้นทางเดิมในที่ ขุดลึกเฉลี่ย 0.20 ม. (Pavement In Place Recycling) (ชั้นรองพื้นทางวัสดุรวม) 2.2 งานผิวทาง 2.2.1 งานผิวทาง (SURFACE COURSES) 2.2.1.1 งานโพรมโค้ต และแทคโค้ต (PRIME COAT & TACK COAT)	ตร.ม.	14,808,000	81.85	1,212,034.80	1.3164	107.74	1,595,522.61
4	งานลาดแอสฟัลต์โพรมโค้ต (PRIME COAT) (พื้นทางดินซีเมนต์หรือหินคลุกซีเมนต์) 6 วิธีโยาง CSS-1 2.2.1.1.2 งานลาดแอสฟัลต์แทคโค้ต (TACK COAT) 2.2.1.2 งานแอสฟัลต์คองกรีต (ASPHALT CONCRETE)	ตร.ม.	14,808,000	23.77	351,986.16	1.3164	31.29	463,354.58
5		ตร.ม.	14,808,000	12.49	184,951.92	1.3164	16.44	243,470.70

วรุฒ อยู่พันธ์

27 มีนาคม 2563 10:28:45

สำเนาถูกต้อง

หน้า 2 จาก 7

(นางสาวบุรณชฌา ภาณี)
วิศวกรรมการก่อสร้าง

แบบฟอร์มรายงานหรือสรุปราคากลางงานก่อสร้างทาง สะพาน และท่อเหลี่ยม

ชื่อโครงการ/งานก่อสร้าง ประเภทราคากลางก่อสร้างปรับปรุงถนนลาดยางแบบแอสฟัลต์ค้อนกริต (Asphaltic Concrete) หมู่ที่ 8-9 ต.ศาลเตี้ย อ.แก่งคอย จ.สระบุรี ด้วยวิธีประกวดราคาอิเล็กทรอนิกส์ (e-bidding)

หน่วยงานเจ้าของโครงการ/งานก่อสร้าง องค์การบริหารส่วนจังหวัดสระบุรี/องค์การบริหารส่วนจังหวัดสระบุรี

ลำดับที่ตามสัญญา	รายการงานก่อสร้าง	หน่วย	จำนวน	ราคาต่อหน่วย	ราคาทุน	FN	ราคาต่อหน่วย X FN	ราคากลาง
6	2.2.1.2.1 งานชั้นผิวทางแอสฟัลต์ค้อนกริต หนา.....ซม. (ASPHALT CONCRETE BINDER COURSE)	ตร.ม.	14,808.000	193.23	2,861,349.84	1.3164	254.36	3,766,680.92
7	2.2.1.2.2 งานชั้นผิวทางแอสฟัลต์ค้อนกริต หนา.....ซม. (ASPHALT CONCRETE WEARING COURSE) 2.2.1.3 งานทางเชื่อม 2.2.1.3.1 งานผิวทาง (SURFACE COURSES) 2.2.1.3.1.1 งานไพรม์โค้ต และแท็คโค้ต (PRIME COAT & TACK COAT)	ตร.ม.	14,808.000	117.79	1,744,234.32	1.3164	155.05	2,296,110.05
8	2.2.1.3.1.1.1 งานลาดแอสฟัลต์ไพรม์โค้ต (PRIME COAT) (พื้นทางหินคลุก) 2.2.1.3.1.1.2 งานลาดแอสฟัลต์แท็คโค้ต (TACK COAT)	ตร.ม.	50.000	28.18	1,409.00	1.3164	37.09	1,854.80
9		ตร.ม.	50.000	12.49	624.50	1.3164	16.44	822.09

สำเนาถูกต้อง

วรุฒ อยุ่พันธ์

27 มีนาคม 2563 10:28:45

หน้า 3 จาก 7

(นางสาวยุวรัตตา ภาษี)
นักวิชาการพัสดุชำนาญการ

แบบฟอร์มรายงานหรือสรุปราคากลางงานก่อสร้างทาง สะพาน และท่อเหลี่ยม

ชื่อโครงการ/งานก่อสร้าง ประเภทราคาจ้างก่อสร้างปรับปรุงถนนลาดยางแบบแอสฟัลต์ค้อนกรีต (Asphaltic Concrete) หมู่ที่ 8-9 ต.ตาลเดี่ยว อ.แก่งคอย จ.สระบุรี ด้วยวิธีประกวดราคาอิเล็กทรอนิกส์ (e-bidding)

หน่วยงานเจ้าของโครงการ/งานก่อสร้าง องค์การบริหารส่วนจังหวัดสระบุรี/องค์การบริหารส่วนจังหวัดสระบุรี

ลำดับที่ ตามสัญญา	รายการงานก่อสร้าง	หน่วย	จำนวน	ราคาต่อหน่วย	ราคาทุน	FN	ราคาต่อหน่วย X FN	ราคากลาง
10	2.2.1.3.1.2 งานแอสฟัลต์ค้อนกรีต (ASPHALT CONCRETE) 2.2.1.3.1.2.1 งานชั้นรองผิวทางแอสฟัลต์ค้อนกรีต หนา.....ซม. (ASPHALT CONCRETE BINDER COURSE) 2.2.1.3.1.2.2 งานชั้นผิวทางแอสฟัลต์ค้อนกรีต หนา.....ซม. (ASPHALT CONCRETE WEARING COURSE) 3. งานป้ายจราจร	ตร.ม.	50.000	193.23	9,661.50	1.3164	254.36	12,718.39
11		ตร.ม.	50.000	117.79	5,889.50	1.3164	155.05	7,752.93
12	3.1 ป้ายจราจรแบบ บ1	ชุด	1.000	4,040.00	4,040.00	1.3164	5,318.25	5,318.25
13	3.2 ป้ายจราจรแบบ ต1-ต27,ต31- ต56,ต58-ต60,ต75	ชุด	3.000	2,840.00	8,520.00	1.3164	3,738.57	11,215.72
14	3.3 งานสัญญาณไฟจราจร(หลังงานแสงอาทิตย์)หรือ มป้ายจราจรแบบ ต1-ต27,ต31-ต56,ต58-	ชุด	3.000	19,900.00	59,700.00	1.3164	26,196.36	78,589.08

สำเนาถูกต้อง

วรุศ อยู่พันธ์

27 มีนาคม 2563 10:28:45

หน้า 4 จาก 7

(นางอรุณรตภา ภาจ)
นักวิชาการพัสดุชำนาญการ

แบบฟอร์มรายงานหรือสรุปราคากลางงานก่อสร้างทาง สะพาน และท่อเหลี่ยม

ชื่อโครงการ/งานก่อสร้าง ประกวดราคาจ้างก่อสร้างปรับปรุงถนนลาดยางแบบแอสฟัลต์ติกคอนกรีต (Asphaltic Concrete) หมู่ที่ 8-9 ต.ศาลเตี้ย อ.แก่งคอย จ.สระบุรี ด้วยวิธีประกวดราคาอิเล็กทรอนิกส์ (e-bidding)

หน่วยงานเจ้าของโครงการ/งานก่อสร้าง องค์การบริหารส่วนจังหวัดสระบุรี/องค์การบริหารส่วนจังหวัดสระบุรี

ลำดับที่ ตามสัญญา	รายการงานก่อสร้าง	หน่วย	จำนวน	ราคาต่อหน่วย	ราคาทุน	FN	ราคาต่อหน่วย X FN	ราคากลาง
15	4. เครื่องหมายบนผิวทาง 4.1 งานสีเทอร์โม สีเหลือง+สีขาว	ตร.ม.	556.000	290.00	161,240.00	1.3164	381.75	212,256.33
16	4.2 งาน RUMBLE STRIPS	ตร.ม.	46.800	450.00	21,060.00	1.3164	592.38	27,723.38
17	4.3 งานเส้นหยุด	ตร.ม.	1.800	290.00	522.00	1.3164	381.75	687.16
18	5. งานป้ายโครงการ 5.1 ป้ายโครงการ(ป้ายเหล็ก)	ตร.ม.	1.000	4,840.00	4,840.00	1.3164	6,371.37	6,371.37
19	6. งานดินคันทาง ช่วงที่ 2 6.1 งานดินคันทาง 6.1.1 งานรื้อโครงสร้างถนนเดิม (REMOVAL OF EXISTING STRUCTURES) 6.1.1.1 งานรื้อผิวลาดยางเดิม (REMOVAL OF EXISTING ASPHALT CONCRETE SURFACE) 6.1.2 งานโครงสร้างทางและผิวจราจร 6.1.2.1 งานรองพื้นทางและชั้นทาง (SUBBASE AND BASE COURSES)	ตร.ม.	7,470.000	13.38	99,948.60	1.3164	17.61	131,572.33

วรุต อยู่พันธ์

27 มีนาคม 2563 10:28:45

สำเนาถูกต้อง

หน้า 5 จาก 7

(นางสาวสุวรรณา ภาณี)
นักวิชาการพัสดุชำนาญการ

แบบฟอร์มรายงานหรือสรุปราคากลางงานก่อสร้างทาง สะพาน และท่อเหลี่ยม

ชื่อโครงการ/งานก่อสร้าง ประเภทราคาจ้างก่อสร้างปรับปรุงถนนลาดยางแบบแอสฟัลต์คอกอนกรีต (Asphaltic Concrete) หมู่ที่ 8-9 ต.เตาเหล็ก อ.แก่งคอย จ.สระบุรี ด้วยวิธีประกวดราคาอิเล็กทรอนิกส์ (e-bidding)

หน่วยงานเจ้าของโครงการ/งานก่อสร้าง องค์การบริหารส่วนจังหวัดสระบุรี/องค์การบริหารส่วนจังหวัดสระบุรี

ลำดับที่ ตามสัญญา	รายการงานก่อสร้าง	หน่วย	จำนวน	ราคาต่อหน่วย	ราคาทุน	FN	ราคาต่อหน่วย X FN	ราคากลาง
20	6.1.2.1.1 งานรองพื้นทาง (SUBBASES) 6.1.2.1.1.1 งานรองพื้นทางวัสดุผสมรวม (SOIL AGGREGATE SUBBASE) 6.1.2.1.2 งานพื้นทาง (BASE COURSES) 6.1.2.1.2.1 งานพื้นทางหินคลุก (CRUSHED ROCK SOIL AGGREGATE TYPE BASE) 6.1.2.2 งานผิวทาง (SURFACE COURSES) 6.1.2.2.1 งานไพรเมอร์โคต (PRIME COAT & TACK COAT) 6.1.2.2.1.1 งานลาดแอสฟัลต์ไพรเมอร์โคต (PRIME COAT) (พื้นทางหินคลุก) 6.1.2.2.2 งานแอสฟัลต์คอกอนกรีต (ASPHALT CONCRETE)	ลบ.ม.	1,681,000	250.65	421,342.65	1.3164	329.95	554,655.46
21		ลบ.ม.	1,161,000	332.93	386,551.73	1.3164	438.26	508,830.36
22		ตร.ม.	7,470,000	28.18	210,504.60	1.3164	37.09	277,108.25

วรุศ อยู่พันธ์

27 มีนาคม 2563 10:28:45

สำเนาถูกต้อง

หน้า 6 จาก 7

(นางสาวยุรรรณภา ภาชี)
นักวิชาการพัสดุชำนาญการ

แบบฟอร์มรายงานหรือสรุปราคากลางงานก่อสร้างทาง สะพาน และท่อเหลี่ยม

ชื่อโครงการ/งานก่อสร้าง ประกวดราคาจ้างก่อสร้างปรับปรุงถนนลาดยางแบบแอสฟัลต์ค้อนกรีต (Asphaltic Concrete) หมู่ที่ 8-9 ต.ตาลเดี่ยว อ.แก่งคอย จ.สระบุรี ด้วยวิธีประกวดราคาอิเล็กทรอนิกส์ (e-bidding)

หน่วยงานเจ้าของโครงการ/งานก่อสร้าง องค์การบริหารส่วนจังหวัดสระบุรี/องค์การบริหารส่วนจังหวัดสระบุรี

ลำดับที่ตามสัญญา	รายการงานก่อสร้าง	หน่วย	จำนวน	ราคาต่อหน่วย	ราคาทุน	FN	ราคาต่อหน่วย X FN	ราคากลาง
23	6.1.2.2.2.1 งานชั้นผิวทางแอสฟัลต์ค้อนกรีต หนา.....ซม. (ASPHALT CONCRETE WEARING COURSE) 6.1.3 เครื่องหมายบนผิวทาง	ตร.ม.	7,470.000	192.82	1,440,365.40	1.3164	253.82	1,896,097.01
24	6.1.3.1 งานสีเทอร์โม สีเหลือง+สีขาว	ตร.ม.	281.000	290.00	81,490.00	1.3164	381.75	107,273.43
รวมราคากลาง								12,535,567.46

สำเนาถูกต้อง



(นางสาวยุรรรณตา ภาษี)
นักวิชาการพัสดุชำนาญการ

วรุฒ อยุ่พันธ์

27 มีนาคม 2563 10:28:45

แบบฟอร์มรายงานหรือสรุปราคากลางงานก่อสร้างทาง สะพาน และท่อเหลี่ยม

ชื่อโครงการ/งานก่อสร้าง ประเภทราคาจ้างก่อสร้างปรับปรุงถนนลาดยางแบบแอสฟัลต์ติกคอนกรีต (Asphaltic Concrete) หมู่ที่ 8-9 ต.ตาลเดี่ยว อ.แก่งคอย จ.สระบุรี ด้วยวิธีประกวดราคาอิเล็กทรอนิกส์ (e-bidding)

หน่วยงานเจ้าของโครงการ/งานก่อสร้าง องค์การบริหารส่วนจังหวัดสระบุรี/องค์การบริหารส่วนจังหวัดสระบุรี

วรุต อยู่พันธ์
(วรุต อยู่พันธ์)

ประธานกรรมการกำหนดราคากลาง

มารุต ขาวสวน
(มารุต ขาวสวน)

กรรมการกำหนดราคากลาง

เอกชัย นิลละออง
(เอกชัย นิลละออง)

กรรมการกำหนดราคากลาง

วรุต อยู่พันธ์

27 มีนาคม 2563

สำเนาถูกต้อง

(นางสาวสุวรรณา ภาณี)
นักวิชาการพัสดุชำนาญการ

ปีงบประมาณ 2562

แบบเลขที่ 12/61

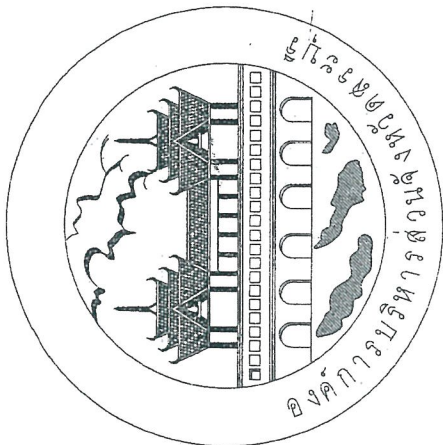

โครงการปรับปรุงถนนลาดยางแบบแอสฟัลต์ติกคอนกรีต (Asphaltic Concrete)

หมู่ที่ 8-9 ต.तालदेव อ.แก่งคอย จ.สระบุรี

เลขที่ใบแจ้งหนี้/ใบกำกับภาษีรวมมูลค่า	818 / 2561
วันที่ออกใบแจ้งหนี้	26 ๐๗ 2561
เลขที่ใบแจ้งหนี้	12/61
ชื่อผู้ขาย
ชื่อลูกค้า
เลขที่บัญชี
สาขา
จังหวัด
อำเภอ
ตำบล
เลขที่

แบบที่ฉบับประกอบด้วยเอกสารแนบ

สำเนาถูกต้อง

(นางสาวสุวรรณา ภาณี)
นักวิชาการพัสดุชำนาญการ

บัญชีปริมาณงาน (ครั้งที่ 1)

ลำดับที่	รายการ	หน่วย	ปริมาณงาน	หมายเหตุ
1.	งานดินคันทาง			
2.	งานรับแรงดัดโค้งทาง (ขนาดเบา)	ตร.ม	2,468	
2.1	งานโครงสร้างทาง และผิวจราจร			
2.1.1	งานโครงสร้างทาง	ตร.ม	-	
2.1.1.1	งานชุดซ่อมผิวทางเดิม (Deep patch)	ตร.ม	740.40	
2.1.2	งานหินคลุกปรับเสริมระดับ (ทดลม)	ตร.ม	14,808	ชุดสี 20 ซม.
2.1.3	งาน Pavement In - Place Recycling	ตร.ม	14,808	
2.2	งานผิวทาง			
2.2.1	งาน PRIME COAT บนพื้นทางเสริมวัสดุซิเมนต์	ตร.ม	14,808	
2.2.2	งาน TACK COAT	ตร.ม	14,808	
2.2.3	งาน Asphaltic Concrete			
	- Asphaltic Concrete (ปูบน Prime Coat)	ตร.ม	14,808	หนา 5 ซม.
	- Asphaltic Concrete (ปูบน Tack Coat)	ตร.ม	14,808	หนา 3 ซม.
2.3	งานผิวไหล่ทาง			
2.3.1	งาน PRIME COAT บนพื้นทางเสริมวัสดุซิเมนต์	ตร.ม	-	
2.3.2	งาน TACK COAT	ตร.ม	-	
2.3.3	งาน Asphaltic Concrete			
	- Asphaltic Concrete (ปูบน Prime Coat)	ตร.ม	-	หนา 5 ซม.
	- Asphaltic Concrete (ปูบน Tack Coat)	ตร.ม	-	หนา 3 ซม.
2.4	งานผิวทางเชื่อม			
2.4.1	งาน PRIME COAT	ตร.ม	50	
2.4.2	งาน TACK COAT	ตร.ม	50	
2.4.3	งาน Asphaltic Concrete			
	- Asphaltic Concrete (ปูบน Prime Coat)	ตร.ม	50	หนา 5 ซม.
	- Asphaltic Concrete (ปูบน Tack Coat)	ตร.ม	50	หนา 3 ซม.

นายวิวัฒน์ ธีระเกษมวิทย์
 นายวิวัฒน์ ธีระเกษมวิทย์
 นายวิวัฒน์ ธีระเกษมวิทย์

บัญชีปริมาณงาน (ครั้งที่ 1)

ลำดับที่	รายการ	หน่วย	ปริมาณงาน	หมายเหตุ
3	งานป้ายจราจร และงานติดตั้ง			
3.1	ป้ายกั้นหน้าหัวถนนตรงทุก	ชุด	-	
3.2	ป้ายจราจรแบบ ป-1	ชุด	-	
3.3	ป้ายจราจรแบบ ป-2	ชุด	-	
3.4	ป้ายจราจรแบบ ป-3 ถึง ป-55	ชุด	-	
3.5	ป้ายจราจรแบบ ต-1 ถึง ต-27, ต-21 ถึง ต-56, ต-58 ถึง ต-60, ต-75	ชุด	3	
3.6	ป้ายจราจรแบบ ต-28 ถึง ต-30, ต-57, ต-62	ชุด	-	
3.7	ป้ายจราจรแบบ น-2 (1 แผ่นป้าย)	ชุด	-	
3.8	ป้ายจราจรแบบ น-2 (2 แผ่นป้าย)	ชุด	-	
3.9	ป้ายจราจรแบบ น-2 (3 แผ่นป้าย)	ชุด	-	
3.10	งานสัญญาณไฟจราจร (หลังงานแสงอาทิตย์)	ชุด	-	
3.11	งานสัญญาณไฟจราจร (หลังงานแสงอาทิตย์) พร้อม ป้าย ต-1 ถึง ต-27, ต-31 ถึง ต-56, ต-58 ถึง ต-60, ต-62 - 75 รวม จำนวน 81 ชุด / 81 ชุด	ชุด	1	รวม 81 ชุด / 81 ชุด
3.12	งานสัญญาณไฟจราจร (หลังงานแสงอาทิตย์) พร้อม ป้าย ต-28, ต-29 รวม จำนวน 2 ชุด / 2 ชุด	ชุด	1	รวม 2 ชุด / 2 ชุด
3.13	งานเหล็กกั้นเลน	ชุด	-	
3.14	งาน Guard Rail บริเวณทางโค้งหรือสะพาน	ม	-	
4	เครื่องหมายบนผิวทาง			
4.1	งานสีเทอริโม สีเหลือง + สีขาว	ตร.ม	556	
4.2	งาน RUMBLE STRIPS	ตร.ม	46.80	
4.3	งานเส้นหยุด	ตร.ม	1.80	
5	งานป้ายโครงการ			
5.1	ป้ายโครงการ (ป้ายเหล็ก)	ชุด	1	

นายวิวัฒน์ ธีระเกษมวิทย์
 นายวิวัฒน์ ธีระเกษมวิทย์



เจ้าพนักงานเทคนิค
 นายวิวัฒน์ ธีระเกษมวิทย์

ใบงา	บริษัทผู้ควบคุมงาน	นายวิวัฒน์ ธีระเกษมวิทย์	นายวิวัฒน์ ธีระเกษมวิทย์	นายวิวัฒน์ ธีระเกษมวิทย์	นายวิวัฒน์ ธีระเกษมวิทย์
วิศวกร	นายวิวัฒน์ ธีระเกษมวิทย์	นายวิวัฒน์ ธีระเกษมวิทย์	นายวิวัฒน์ ธีระเกษมวิทย์	นายวิวัฒน์ ธีระเกษมวิทย์	นายวิวัฒน์ ธีระเกษมวิทย์
ช่างเทคนิค	นายวิวัฒน์ ธีระเกษมวิทย์	นายวิวัฒน์ ธีระเกษมวิทย์	นายวิวัฒน์ ธีระเกษมวิทย์	นายวิวัฒน์ ธีระเกษมวิทย์	นายวิวัฒน์ ธีระเกษมวิทย์
ช่างเขียน	นายวิวัฒน์ ธีระเกษมวิทย์	นายวิวัฒน์ ธีระเกษมวิทย์	นายวิวัฒน์ ธีระเกษมวิทย์	นายวิวัฒน์ ธีระเกษมวิทย์	นายวิวัฒน์ ธีระเกษมวิทย์
ช่างสำรวจ	นายวิวัฒน์ ธีระเกษมวิทย์	นายวิวัฒน์ ธีระเกษมวิทย์	นายวิวัฒน์ ธีระเกษมวิทย์	นายวิวัฒน์ ธีระเกษมวิทย์	นายวิวัฒน์ ธีระเกษมวิทย์

ผังบริเวณ โดยสังเขป



จุดเริ่มต้นโครงการ ช่วงที่ 1
 ศาสนที่ 2 กม.ที่ 0+000
 N=14.565975
 E=101.014438

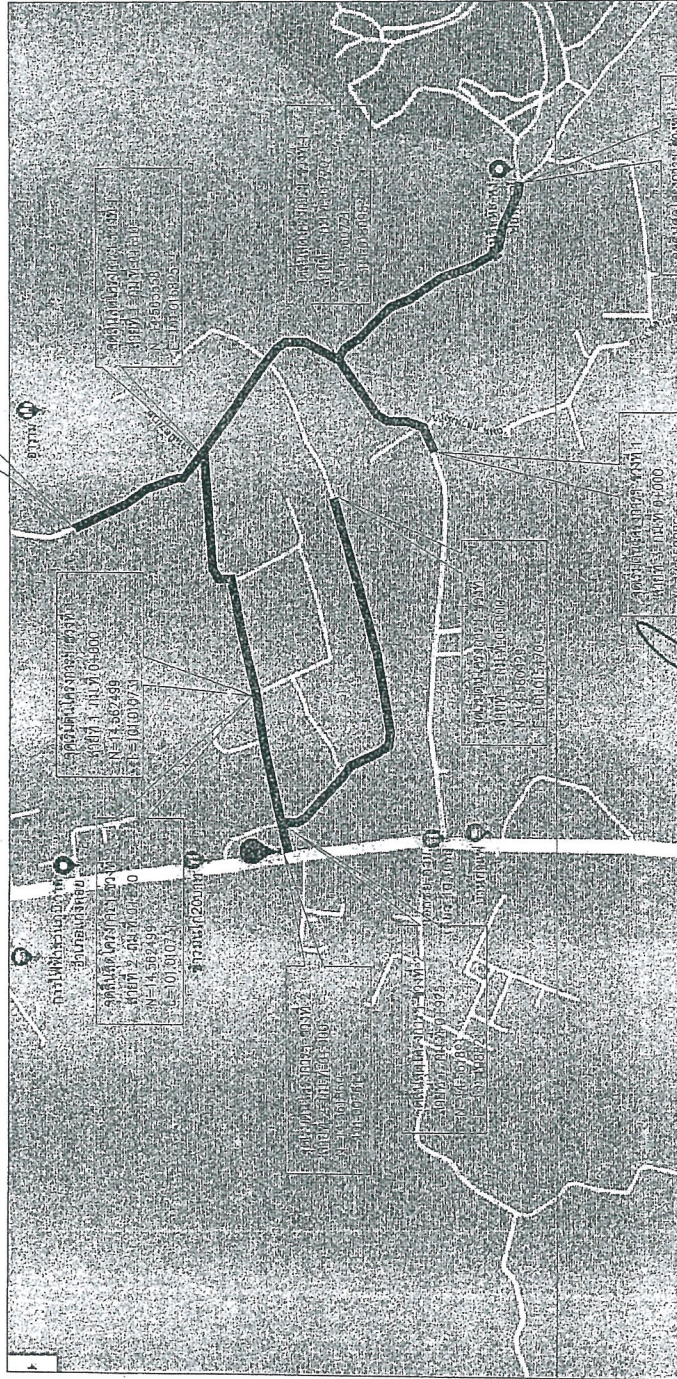

แบบผังบริเวณประกอบด้วยถนนคอนกรีต
 E=101.016656

ศาสนาพุทธ
 ศาสนที่ 3 กม.ที่ 14+088
 N=14.555794
 E=101.023380

คณะกรรมการจัดทำแบบผังบริเวณภาคพื้นดิน
 ศาสนที่ 818 8561
 ศาสนที่ 2650 2691
 หมายเลขแผนที่ 11/61
 กรรมการ
 กรรมการ
 กรรมการ

- โครงการ ปรับปรุงถนนลาดยางแบบแอสฟัลติกคอนกรีต (Asphaltic Concrete) หมู่ที่ 8-9 ต.ศาลเคียว อ.แก่งศวยุ่ จ.สระบุรี
- สถานที่ ปรับปรุงถนนลาดยางแบบแอสฟัลติกคอนกรีต (Asphaltic Concrete) ชุดลู่วาง
- ช่วงที่ 1 ปรับปรุงโดยวิธี Pavement In - Place Recycling ขนาดผิวจราจรกว้าง 6.00 ม. ยาว 2,468 ม. ไม้ดีในส่างหนา 0.08 ม. หรือคิดเป็นเงินค่าก่อสร้างไม่น้อยกว่า 7,470 บาท
- ช่วงที่ 2 ขนบผิวจราจรกว้าง 6.00 ม. ยาว 1,245 ม. ไม้ดีในส่างหนา 0.05 ม. หรือคิดเป็นเงินค่าก่อสร้างไม่น้อยกว่า 7,470 บาท
- หรือคิดเป็นเงินค่าก่อสร้างไม่น้อยกว่า 22,278 บาท (ตามแบบมาตรฐานแบบ) สระบุรี



โครงการ	ปรับปรุงถนนลาดยางแบบแอสฟัลติกคอนกรีต (Asphaltic Concrete) หมู่ที่ 8-9 ต.ศาลเคียว อ.แก่งศวยุ่ จ.สระบุรี	ปรับปรุงถนนลาดยางแบบแอสฟัลติกคอนกรีต (Asphaltic Concrete) ชุดลู่วาง	ช่วงที่ 1 ปรับปรุงโดยวิธี Pavement In - Place Recycling ขนาดผิวจราจรกว้าง 6.00 ม. ยาว 2,468 ม. ไม้ดีในส่างหนา 0.08 ม. หรือคิดเป็นเงินค่าก่อสร้างไม่น้อยกว่า 7,470 บาท	ช่วงที่ 2 ขนบผิวจราจรกว้าง 6.00 ม. ยาว 1,245 ม. ไม้ดีในส่างหนา 0.05 ม. หรือคิดเป็นเงินค่าก่อสร้างไม่น้อยกว่า 7,470 บาท	หรือคิดเป็นเงินค่าก่อสร้างไม่น้อยกว่า 22,278 บาท (ตามแบบมาตรฐานแบบ) สระบุรี
ผู้จัดทำ	นายสมชาย ใจดี	นายสมชาย ใจดี	นายสมชาย ใจดี	นายสมชาย ใจดี	นายสมชาย ใจดี
ตำแหน่ง	วิศวกร	วิศวกร	วิศวกร	วิศวกร	วิศวกร
วันที่	11/61	11/61	11/61	11/61	11/61

นางสาวสุวรรณา กงษ์
 (นางสาวสุวรรณา กงษ์)
 11/61

โครงการปรับปรุงถนนลาดยางแบบแอสฟัลติกคอนกรีต (Asphaltic Concrete)

หมู่ที่ 8-9 ต.ตาลเดี่ยว อ.แก่งคอย จ.สระบุรี (ช่วงที่ 1)

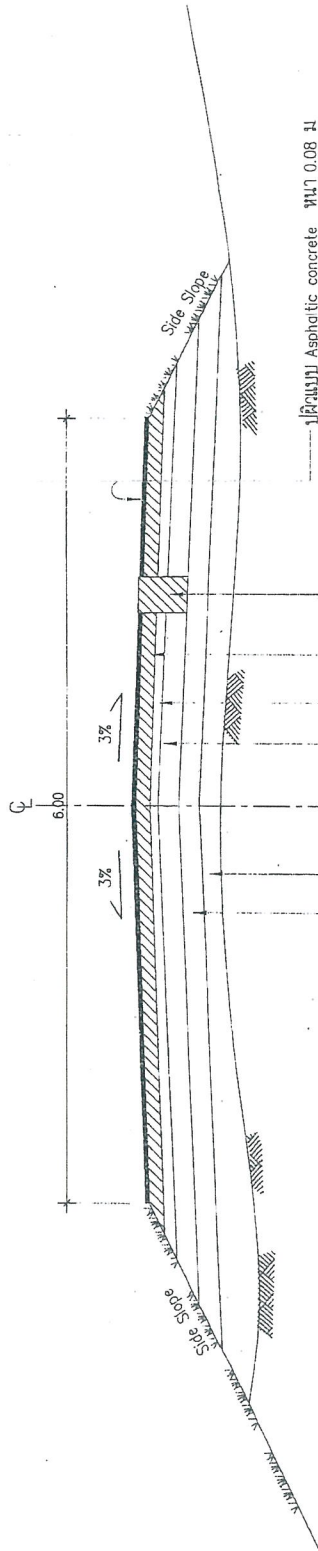

การเตรียมความพร้อมก่อนการก่อสร้าง
 1. การเตรียมพื้นที่ก่อสร้างให้เรียบและปราศจากสิ่งกีดขวาง
 2. การเตรียมวัสดุแอสฟัลติกคอนกรีตให้พร้อมใช้
 3. การเตรียมเครื่องจักรและบุคลากรให้พร้อมใช้
 4. การเตรียมพื้นที่สำหรับกองวัสดุแอสฟัลติกคอนกรีต
 5. การเตรียมพื้นที่สำหรับกองวัสดุหินคลุก
 6. การเตรียมพื้นที่สำหรับกองวัสดุทราย
 7. การเตรียมพื้นที่สำหรับกองวัสดุหินทราย
 8. การเตรียมพื้นที่สำหรับกองวัสดุหินทราย
 9. การเตรียมพื้นที่สำหรับกองวัสดุหินทราย
 10. การเตรียมพื้นที่สำหรับกองวัสดุหินทราย

โครงการปรับปรุงถนนลาดยางแบบแอสฟัลติกคอนกรีต (Asphaltic Concrete)
 หมู่ที่ 8-9 ต.ตาลเดี่ยว อ.แก่งคอย จ.สระบุรี
 96 6.00 2564
 12/61
 13 ตุลาคม 2561
 13 ตุลาคม 2561
 13 ตุลาคม 2561
 13 ตุลาคม 2561

รูปตัดตามขวาง (ช่วงที่ 1) ปรับปรุงโดยวิธี Pavement In - Place Recycling

- หมายเหตุ
- จุดตัดของโครงการ และรายละเอียดอื่นๆ อาจเปลี่ยนแปลงได้ตามความเหมาะสมที่เห็นสมควร โดยอยู่ในดุลยพินิจของช่างผู้ควบคุมงาน
 - ก่อนดำเนินการก่อสร้างให้เตรียมพื้นที่บริเวณปรับปรุงงานให้เรียบร้อย พร้อมทั้งทำแนว Stop drawing, รูปแบบ Profile และ Cross - Section แสดงระดับดินและระดับที่ก่อสร้าง ทุๆ ระยะ 25.00 ม. ให้ตรงตามปริมาณงานในใบเสนอราคาและเสนอให้คณะกรรมการพิจารณาเห็นชอบ ก่อนดำเนินการ
 - กรณีที่ผู้รับจ้างหรือผู้ว่าจ้างไม่ปฏิบัติตามเงื่อนไขของร่างสัญญาฉบับเดิม ให้ถือว่าผู้รับจ้างยินยอมที่จะปฏิบัติตามสัญญาฉบับเดิม
 - กรณีที่ไม่สามารถดำเนินการได้ตามรูปแบบราคาที่กำหนด ให้ผู้ว่าจ้างปรับปรุงตามสภาพจริง และผู้ว่าจ้างจะรับผิดชอบ (Asphaltic Concrete) ได้ตามสภาพที่เห็นโดยอยู่ในดุลยพินิจของช่างผู้ควบคุมงาน และจะจัดให้มีปริมาณงานในใบเสนอราคาที่กำหนดไว้ในแบบแปลน และรายการก่อสร้าง



โครงการ	ปรับปรุงถนนลาดยางแบบแอสฟัลติกคอนกรีต (Asphaltic Concrete) หมู่ที่ 8-9 ต.ตาลเดี่ยว อ.แก่งคอย จ.สระบุรี	แบบร่าง	แบบร่าง
สาขา	วิศวกรรมโยธา	ผู้ควบคุมงาน	นายวิชาญ บุญชู
ชื่อแบบ	แบบร่าง	ผู้ควบคุมงาน	นายวิชาญ บุญชู
วันที่	13 ตุลาคม 2561	หน้า	1 จาก 1

โครงการปรับปรุงถนนลาดยางแบบแอสฟัลติกคอนกรีต (Asphaltic Concrete) หมู่ที่ 8-9 ต.ตาลเดี่ยว อ.แก่งคอย จ.สระบุรี (ช่วงที่ 1 สายที่ 1)

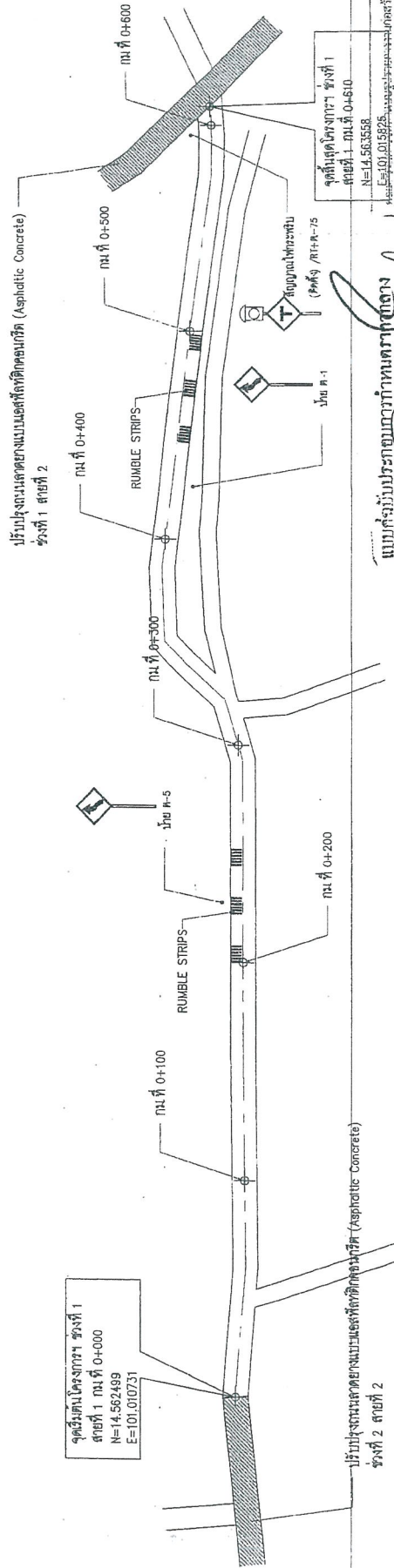

แบบคู่ขนานพร้อมรายการคำนวณ
สมบูรณ์
นายสุรวิทย์ ภาณี
นักวิชาการพัสดุชำนาญการ

รูปแปลน (ช่วงที่ 1 สายที่ 1)

		ปรับปรุงถนนลาดยางแบบแอสฟัลติกคอนกรีต (Asphaltic Concrete) หมู่ที่ 8-9 อ.แก่งคอย จ.สระบุรี	
โครงการ	ปรับปรุงถนนลาดยางแบบแอสฟัลติกคอนกรีต	ผู้ดำเนินการ	นายสุรวิทย์ ภาณี
ผู้ว่าราชการเมือง	นายสุรวิทย์ ภาณี	ผู้ควบคุมงาน	นายสุรวิทย์ ภาณี
เขียนแบบ	นายสุรวิทย์ ภาณี	ผู้ตรวจสอบงาน	นายสุรวิทย์ ภาณี
วิศวกรโยธา	นายสุรวิทย์ ภาณี	หน้างาน	นายสุรวิทย์ ภาณี
อนุมัติโดย: นายสุรวิทย์ ภาณี อนุมัติโดย: นายสุรวิทย์ ภาณี		วันที่	12/61

โครงการปรับปรุงถนนลาดยางแบบแอสฟัลติกคอนกรีต (Asphaltic Concrete)



หมู่ที่ 8-9 ต.ตาลเดี่ยว อ.แก่งคอย จ.สระบุรี (ช่วงที่ 1 สายที่ 3)

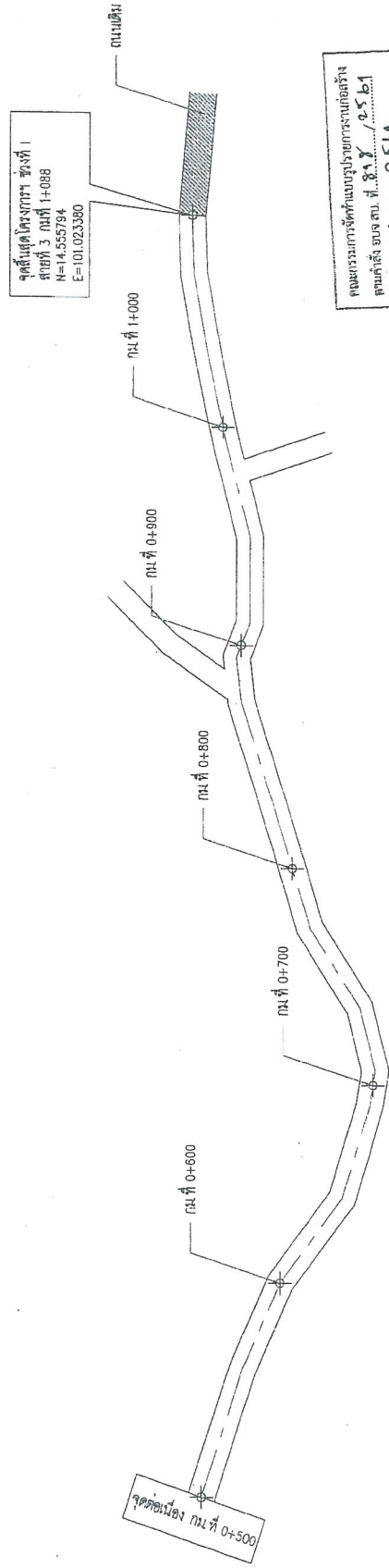

นายวิชาญ ประจวบการสิทธิ์ วิศวกร

ชำนาญการ

รูปแปลน (ช่วงที่ 1 สายที่ 3)



สำนักงานวิชาช่างโยธา

โครงการ	ปรับปรุงถนนลาดยางแบบแอสฟัลติกคอนกรีต หมู่ที่ 8-9 อ.แก่งคอย จ.สระบุรี				
สาขา/ตอนแผน	นายวิชาญ ประจวบการสิทธิ์ วิศวกรชำนาญการ	นายวิชาญ ประจวบการสิทธิ์ วิศวกรชำนาญการ	นายวิชาญ ประจวบการสิทธิ์ วิศวกรชำนาญการ	นายวิชาญ ประจวบการสิทธิ์ วิศวกรชำนาญการ	นายวิชาญ ประจวบการสิทธิ์ วิศวกรชำนาญการ
ผู้เขียน	นายวิชาญ ประจวบการสิทธิ์ วิศวกรชำนาญการ	นายวิชาญ ประจวบการสิทธิ์ วิศวกรชำนาญการ	นายวิชาญ ประจวบการสิทธิ์ วิศวกรชำนาญการ	นายวิชาญ ประจวบการสิทธิ์ วิศวกรชำนาญการ	นายวิชาญ ประจวบการสิทธิ์ วิศวกรชำนาญการ
วิศวกรโยธา	นายวิชาญ ประจวบการสิทธิ์ วิศวกรชำนาญการ	นายวิชาญ ประจวบการสิทธิ์ วิศวกรชำนาญการ	นายวิชาญ ประจวบการสิทธิ์ วิศวกรชำนาญการ	นายวิชาญ ประจวบการสิทธิ์ วิศวกรชำนาญการ	นายวิชาญ ประจวบการสิทธิ์ วิศวกรชำนาญการ
NO SCALE	NO SCALE	NO SCALE	NO SCALE	NO SCALE	NO SCALE
วันที่	9/4/61	9/4/61	9/4/61	9/4/61	9/4/61
หน้า	11	11	11	11	11

โครงการปรับปรุงถนนลาดยางแบบแอสฟัลท์ติกคอนกรีต (Asphaltic Concrete)



หมู่ที่ 8-9 ต.ตาลเดี่ยว อ.แก่งคอย จ.สระบุรี (ช่วงที่ 2 สายที่ 2)

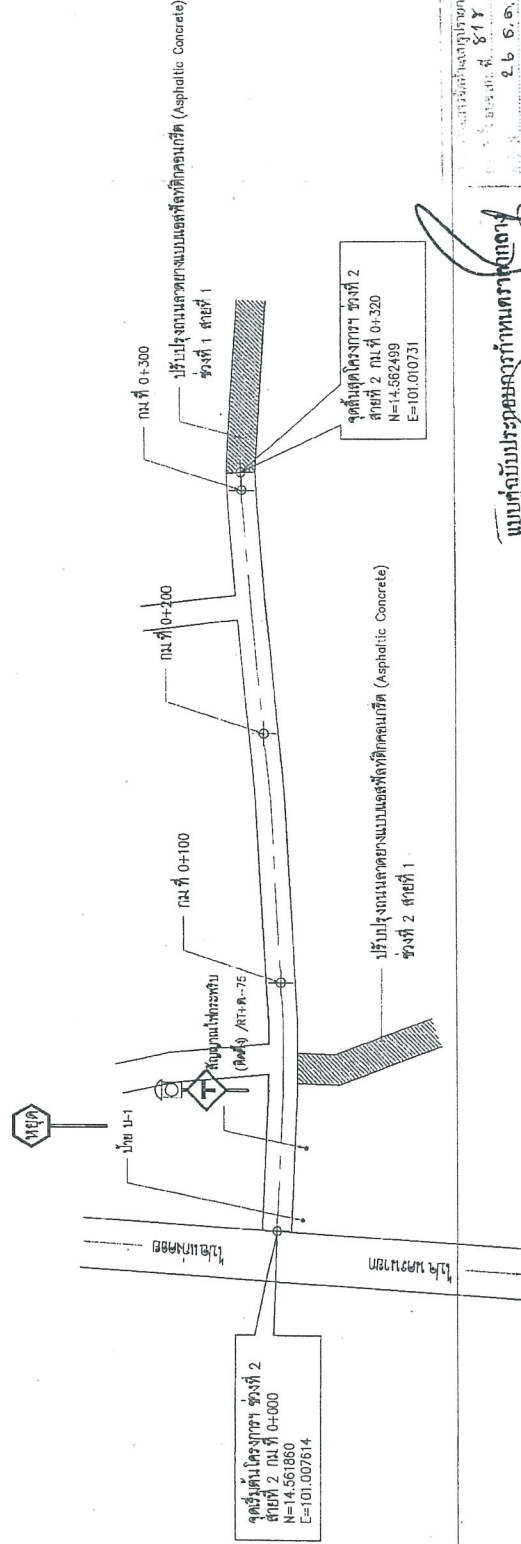

แบบคู่กับโครงการถนนลาดยาง
 811 / 2564
 26 6. 6. 2564
 12/61
 วิศวกร
 2564
 วิศวกร
 2564
 วิศวกร

แบบคู่กับโครงการถนนลาดยาง
 สำเนาถูกต้อง
 (นางสาววรรณภา ภณี)

รูปแปลน (ช่วงที่ 2 สายที่ 2)



โครงการ	ปรับปรุงถนนลาดยางแบบแอสฟัลท์ติกคอนกรีต (Asphaltic Concrete) หมู่ที่ 8-9 ต.ตาลเดี่ยว อ.แก่งคอย จ.สระบุรี		
ชื่อแบบ	แบบคู่กับโครงการถนนลาดยาง	หมายเลขแบบ	811 / 2564
เขียนแบบ	นางสาววรรณภา ภณี	ผู้ตรวจสอบแบบ	นางสาววรรณภา ภณี
วิศวกร	นางสาววรรณภา ภณี	วิศวกร	นางสาววรรณภา ภณี
NO SCALE	หน้า	รวม	13

แบบร่างแก้ไขครั้งที่ 1

แอสฟัลท์ติกคอนกรีต

PRIME COAT ด้วยยาง RC, MC, SC, SS - K ตามตารางคุณสมบัติที่ไว้ราคา อัตรา 0.80 - 1.40 ลิตร/ม²
TACK COAT ด้วยยาง RC, RS, -2K ตามตารางคุณสมบัติที่ไว้ราคา

หินลูกปัดอัดแน่น 95 % MODIFIED PROCTOR DENSITY, CBR > 80 %
ลูกรังบดอัดแน่น 95 % STANDARD PROCTOR DENSITY, CBR > 25 %

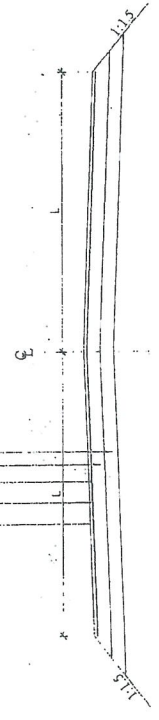

รูปตัดถนน แอสฟัลท์ติก คอนกรีต

แอสฟัลท์ติกคอนกรีต

PRIME COAT ด้วยยาง RC, MC, SC, SS - K ตามตารางคุณสมบัติ
ของแอสฟัลท์ที่ใช้ราคา อัตรา 0.80 - 1.40 ลิตร/ม²
หินลูกปัดอัดแน่น 95 % MODIFIED PROCTOR DENSITY, CBR > 80 %
ลูกรังบดอัดแน่น 95 % STANDARD PROCTOR DENSITY, CBR > 25 %

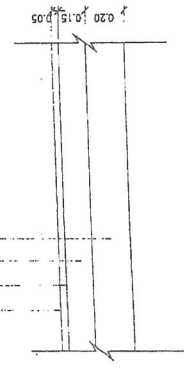

รายละเอียดตัด ASPHALTIC CONCRETE

แผนผังการติดตั้งบริเวณทางวิ่งบนผิวจราจร
หน้าตัดของชั้น 81Y / 2561
ชั้นที่ 26 30, 2561
ขนาดแผ่นยาง 1.1 / 1.6

บริษัท/หน่วยงาน
.....
.....
.....
.....

แอสฟัลท์ติกคอนกรีต

TACK COAT ด้วยยาง RC, RS, -2K ตามตารางคุณสมบัติ
ของแอสฟัลท์ที่ใช้ราคา อัตรา 0.20 - 0.60 ลิตร/ม²
ปรับระดับด้วย ASPHALTIC CONCRETE ให้ได้ระดับ
ใกล้เคียงที่กำหนดให้
TACK COAT ด้วยยาง RC, RS, -2K ตามตารางคุณสมบัติ
ของแอสฟัลท์ที่ใช้ราคา อัตรา 0.20 - 0.60 ลิตร/ม²
ถนนเดิมผิวจราจรจราจร

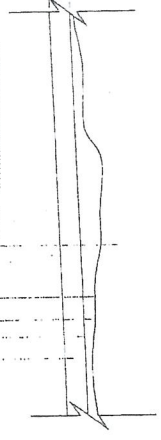

สำหรับความหนาแน่นที่กำหนด

สามารถดูรายละเอียด

รายละเอียดงาน OVERLAY ASPHALTIC CONCRETE
(แนบแบบร่างภาค ก) (แนบแบบร่างภาค ข)

แบบร่าง

แบบที่ฉบับประกอบเอกสารกำหนดวงเงิน

- ปริมาณแอสฟัลท์ที่กำหนดให้เป็นค่าโดยประมาณ
- ปริมาณแอสฟัลท์ที่ใช้ในแผนผัง ขึ้นอยู่กับความหนาแน่นของหินกอง, สภาพพื้นที่ก่อสร้างและวิธีดำเนินการเพื่อให้เกิดประสิทธิภาพการก่อสร้าง
- ปริมาณแอสฟัลท์ที่ใช้ในแผนผัง ขึ้นอยู่กับความหนาแน่นของหินกอง, สภาพพื้นที่
- L หมายถึง ระยะความกว้างผิวจราจรที่กำหนดไว้ในงาน

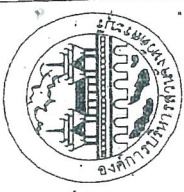

องค์การขนส่งทางบกแห่งประเทศไทย

แบบ

กรมทางหลวง
ASPHALTIC CONCRETE

ชื่อแบบ

(นายสมชาย ใจดี)
ผู้ควบคุมงาน

(นายสมชาย ใจดี)
นายช่างเขียนแบบ

(นายสมชาย ใจดี)
วิศวกรโยธา

(นายสมชาย ใจดี)
หน้าฝ่ายช่างเขียนแบบ

(นายสมชาย ใจดี)
ผู้อำนวยการกองช่าง

(นายสมชาย ใจดี)
ผู้อำนวยการกองช่าง

(นายสมชาย ใจดี)
ผู้อำนวยการกองช่าง

(นายสมชาย ใจดี)
ผู้อำนวยการกองช่าง

วันที่

1

ข้อกำหนดงานแก้ไขผิวทางและพื้นทางเดิม

1. งานขุดซ่อมผิวทางเดิม (DEEP PATCH)

เป็นการซ่อมแซมผิวทางที่ไม่แข็งแรง (SOFT) หมายถึง งานขุดชั้นคันทางในบริเวณที่ชั้นผิวเดิมชำรุดเสียหาย (SOFT SPOT) และไม่สามารถรับน้ำหนักบรรทุกได้ ต้องทำการขุดหรือถึงชั้นที่แข็งแรง แล้วทำการถมทับให้ได้รูปทรงและความแน่นตามที่กำหนด

วิธีการก่อสร้าง

1. ขุดผิวทางและชั้นทางที่ชำรุดออกจนถึงชั้นโครงสร้างที่แข็งแรง ตลอดจนกำจัดชั้นทางหรือสารพิษที่เสียหายตามที่มีความเหมาะสม
2. ทำการบดทับชั้นทางเดิมในแนวนอนตามรูปงานทางหลวงชนบทของวัสดุคันทางนั้นๆ
3. วัสดุคันทางชั้นคันทางเดิมหรืออีกว่า ให้นำใช้หรืออีกยกได้ในระยะ 5 เมตร แต่ไม่ควรเกิน 10 เมตร โดยประมาณว่าให้ปริมาณที่ OPTIMUM MOISTURE CONTENT \pm 3%
4. เปลี่ยนปรับแต่งวัสดุจนได้ที่ แล้วทำการบดที่ด้วยเครื่องบดทับที่เหมาะสม บดทับจนแน่นจนสามารถทำการก่อสร้างชั้นใหม่ได้ โดยให้มีความหนาแน่นบดทับชั้นเดิมไม่เกิน 200 มิลลิเมตร และทดสอบความแน่นของงานบดทับ
5. เปลี่ยนปรับแต่งวัสดุให้ได้แนว ระดับ ความลาด ขนาดและรูปตัดตามแบบยกงานไม่มีลุมบ่อ หรือวัสดุคุณภาพสูงอื่นในแนวนอนตาม
6. ทำการก่อสร้างผิวทางตามแบบที่กำหนด

2. งานปะซ่อมผิวทางเดิม (SKIN PATCH)

เป็นงานซ่อมแซมผิวทางเดิมที่ชำรุดเสียหายเท่านั้น ไม่ลึกถึงไปถึงโครงสร้างผิวทาง ผิวทางที่มีลักษณะความเสียหายที่ตรงทำการปะซ่อม (SKIN PATCH) ได้แต่ผิวทางที่มีรอยแตกกว้างไม่เกิน 3 มิลลิเมตร ผิวทางที่มีรอยแตกกว้างจากภาคใด

วิธีการก่อสร้าง

1. ทำเครื่องนบเกล็ดแดงอบเตรียมที่จะทำการซ่อมเป็นรูปเหลี่ยมทรงขนาดตามรูปของงานที่กำหนด
2. ขุดผิวทางเดิมที่เสียหาย มีผิวทางบริเวณที่จะทำการซ่อมให้สะอาดและแห้งจัดไม่มีคราบน้ำหรือคราบโคลน
3. ทำ PRIME COAT
4. ปล่อยให้ผิวทางแห้งสนิทก่อนจะฉีดน้ำผสมน้ำร้อน (HOT-MIX) หรือ (COLD-MIX) แล้วปล่อยให้แห้ง
5. บดทับด้วยเครื่องบดอัดสลับละเอียด (VIBRATING ROLLER) หรือเครื่องจักรที่เหมาะสมตามปริมาณผิวทางบริเวณนั้น
6. ทำการก่อสร้างผิวทางตามแบบที่กำหนด

3. งานปรับระดับผิวทางเดิม (LEVELLING)

เป็นงานซ่อมแซมผิวทางเดิมให้ราบเรียบระดับผิวทางบริเวณนั้นก่อนที่จะทำการถมผิวทางเดิมหรือผิวทางเดิมที่ชำรุดเสียหาย (SOFT SPOT) โดยการปรับระดับผิวทางทำนั้น ไม่ลึกถึงไปถึงโครงสร้างผิวทางหรือชั้นผิวทาง ผิวทางที่มีลักษณะความเสียหายที่ตรงทำการปรับระดับ (LEVELLING) ได้แก่ ผิวทางที่ทรุดตัวตามแนวขุดฝังท่อ (UTILITY CUT DEPRESSION) ผิวทางที่ยุบลงไปตามแนวร่องล้อ (RUT) ผิวทางที่เป็นแอ่งหรือรอยยุบ (DEPRESSION) เป็นต้น

วิธีการก่อสร้าง

1. ทำเครื่องนบเกล็ดแดงอบเตรียมที่จะทำการซ่อมตามที่มีความเหมาะสม
2. บดผิวทางบริเวณที่จะทำการซ่อมให้สะอาดและแห้งจัดไม่มีคราบน้ำหรือคราบโคลน
3. ทำ TACK COAT
4. ปล่อยให้ผิวทางแห้งสนิทก่อนจะฉีดน้ำผสมน้ำร้อน (HOT MIX) หรือ (COLD MIX) แล้วปล่อยให้แห้ง
5. บดทับด้วยเครื่องบดอัดสลับละเอียด (VIBRATING ROLLER)

6. ทำการก่อสร้างผิวทางตามแบบที่กำหนด

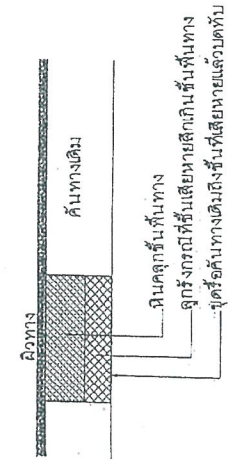

DEEP PATCH

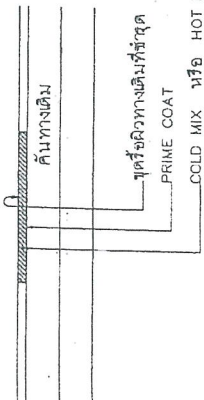

SKIN PATCH

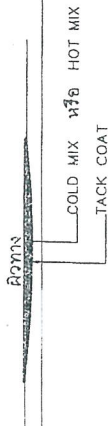

LEVELLING

818 2561
16 8-0-2561
18/61

(Handwritten signature)

(นางสาวอรุณมาศ กาย)
วิศวกรควบคุมงาน
กรมทางหลวงชนบท

(Handwritten signature)
แบบที่ 101

แบบมาตรฐานกรมทางหลวงชนบท
สำนักงานกรมทางหลวงชนบท
งานโยธาและวิศวกรรม (ชื่อกำหนดก่อสร้าง)
แบบเลขที่ กท-7-602
แผ่นที่ 101

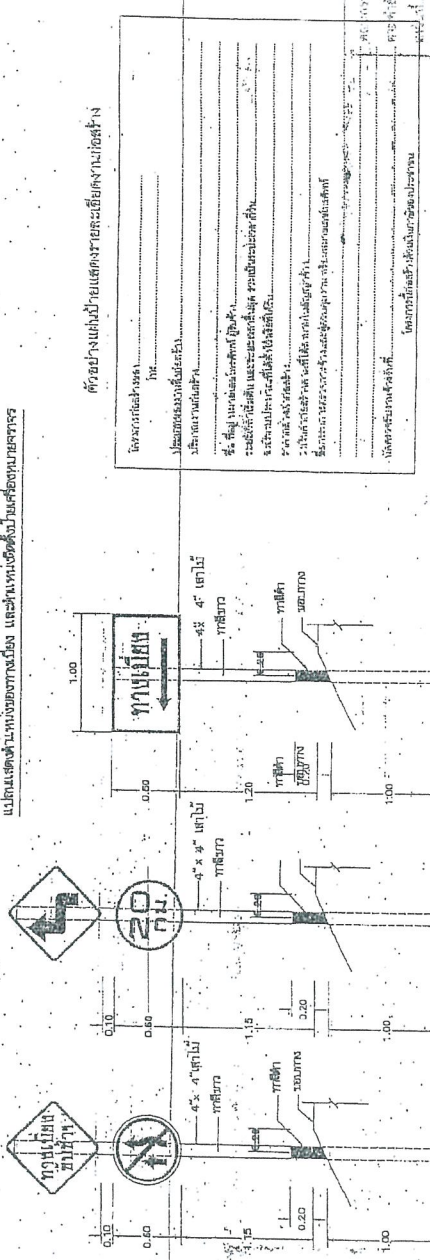
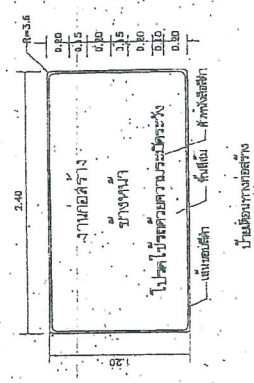
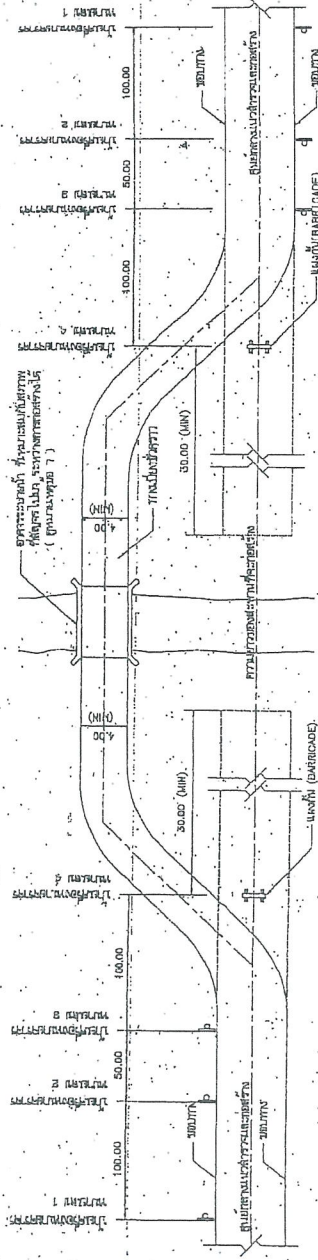

ตัวอย่างแบบแปลนทางและสัญลักษณ์จราจร

แปลนแสดงตำแหน่งของทางเดิน และตำแหน่งติดตั้งป้ายจราจร

รายการประกอบแบบ

1. ไม้ท่อนไม้ขนาด 4x4 นิ้ว ใช้ทำเสาไฟฟ้า
2. ไม้ท่อนไม้ขนาด 4x4 นิ้ว ใช้ทำเสาป้ายจราจร
3. วัสดุถมดิน และหินกรวด
4. วัสดุทำถนน

1. ไม้ท่อนไม้ขนาด 4x4 นิ้ว ใช้ทำเสาไฟฟ้า
2. ไม้ท่อนไม้ขนาด 4x4 นิ้ว ใช้ทำเสาป้ายจราจร
3. วัสดุถมดิน และหินกรวด
4. วัสดุทำถนน
5. วัสดุทำรางระบายน้ำ
6. วัสดุทำท่อระบายน้ำ
7. วัสดุทำบ่อเก็บน้ำฝน
8. วัสดุทำกำแพงกั้น
9. วัสดุทำรั้ว
10. วัสดุทำประตูรั้ว

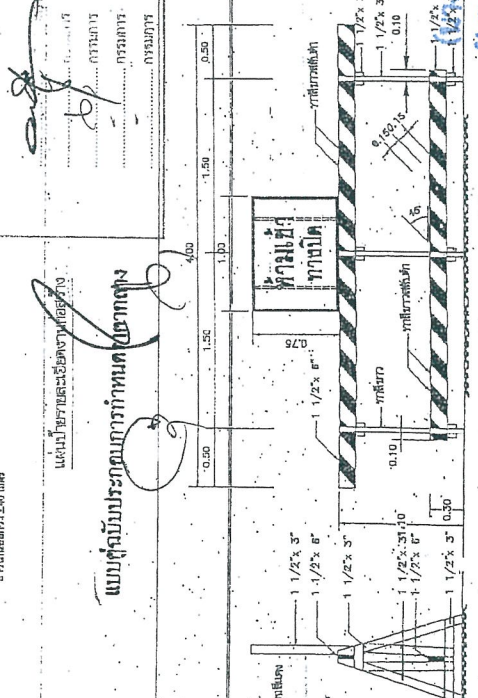

แบบแปลนประกอบภาพทาง

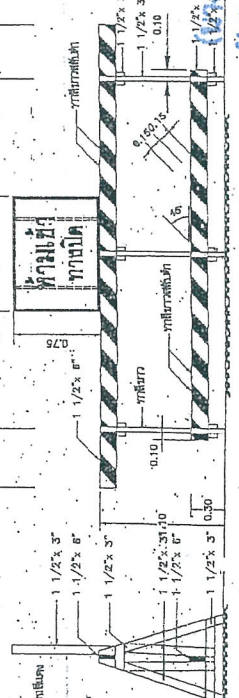

สำนักงานทางหลวง
กรมการขนส่งทางบก
กรมการพัฒนาระบบทางหลวง

ตัวอย่างแผนป้ายแสดงรายละเอียดงานก่อสร้าง

โครงการก่อสร้างขององค์การบริหารส่วนจังหวัดสระบุรี
โทร 036-211852

ประเภทของงานสิ่งก่อสร้าง.....
ปริมาณงานก่อสร้าง.....

ชื่อ ที่อยู่ หมายเลขโทรศัพท์ ผู้รับจ้าง.....
ระยะเวลาเริ่มต้น และระยะเวลาก่อสร้าง รวมเป็นระยะเวลาทั้งหมด.....
วงเงินงบประมาณที่ได้ตั้งไว้หรือที่ได้รับ.....

ราคากลางค่าก่อสร้าง.....
วงเงินค่าก่อสร้างตามที่ได้ลงนามในสัญญาจ้าง.....
ชื่อกรมการตรวจสอบงานและผู้ควบคุมงาน พร้อมหมายเลขโทรศัพท์.....

แบบที่มอบให้
วันที่มอบให้

.....
.....

ลงมอบงานจ้างวันที่.....
โครงการก่อสร้างด้วยเงินภาษีของประชาชน

หมายเหตุ
วัสดุที่ใช้ทำแผนป้ายให้ใช้แผ่นไม้อัดขนาดกว้างไม่เกิน ๑ เมตร
ยาวไม่น้อยกว่า ๒.๔๐ เมตร

.....
..... ๘๑๘ ๕๕๖๑
..... ๘๖ ๕๐๑ ๕๕๖๑
..... ๑๒/๖๑

(นางสาวสุรรชมา ภจ.)

นักวิชาการพัสดุชำนาญการ

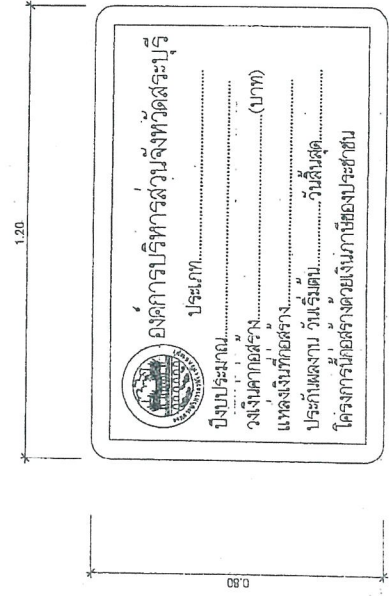

ด้านหน้า

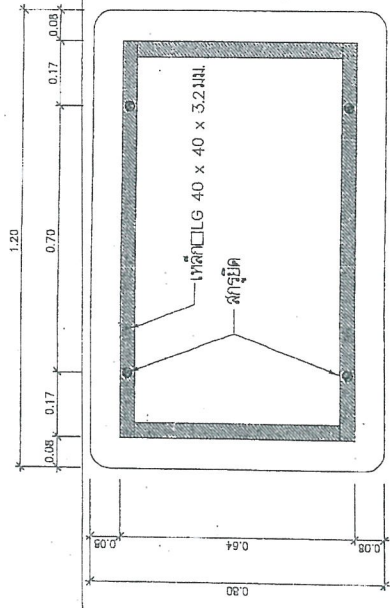

ด้านหลัง

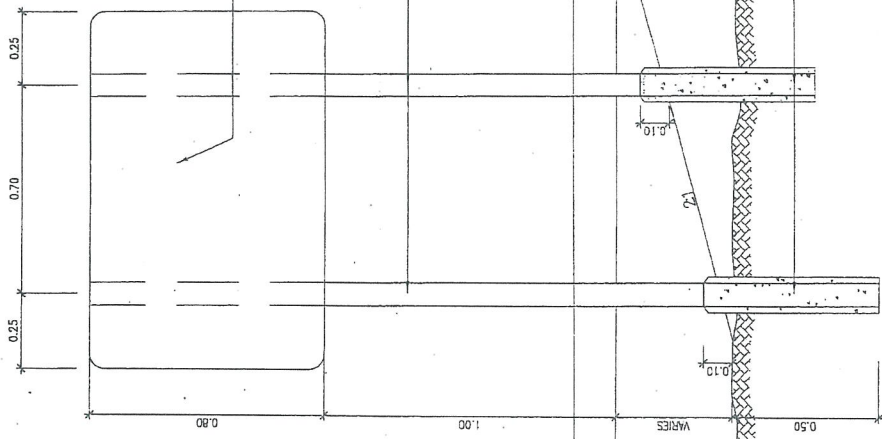

เดาน้ำดื่ม คำนวณจากถังเหล็ก
 เสาให้ทาสีน้ำมัน 2 ครั้ง แล้วทาสีทองแดง
 2 ครั้งใช้สี TOA หรือ เทียนเทก (สีขาว)

เสาเหล็ก ๓ 75 x 75 x 3.2 มม.

เสาคอนกรีต 0.15 x 0.15 x 0.60 ม.

มหาวิทยาลัยราชภัฏนครราชสีมา
 หน้าที่ ๕ ของ ๖ ที่ ๕๑๘ / ๕๕๕
 ลงวันที่ ๒๖-๑-๖๑
 เลขประจำตัว ๑๖/๖๑
 วิชา.....
 ภาควิชา.....
 วิทยาลัย.....
 วิทยาเขต.....

ขนาดป้าย 80 x 120 เซนติเมตร
 วัสดุที่ใช้ ฟ้าตีเหล็กเส้นแบบขลุ่ยเส้นผ่าศูนย์กลาง 12 มม. ความยาว 399
 เหล็กเส้น ๓ 75 x 75 x 3.2 มิลลิเมตร
 คอนกรีต ๑ ครั้ง เตาแบบของโครงการบริเวณใกล้เคียงกับ
 วิศวกร
 หน้าที่ ๕ ของ ๖ ที่ ๕๑๘ / ๕๕๕
 ลงวันที่ ๒๖-๑-๖๑
 เลขประจำตัว ๑๖/๖๑
 วิชา.....
 ภาควิชา.....
 วิทยาลัย.....
 วิทยาเขต.....

แสดงการปักเสาน้ำดื่ม

แบบคู่ฉบับประกอบทางกำหนดค่ากลาง
 (นพสว.นครราชสีมา กวช)

ประเภทป้ายบังคับ (U)

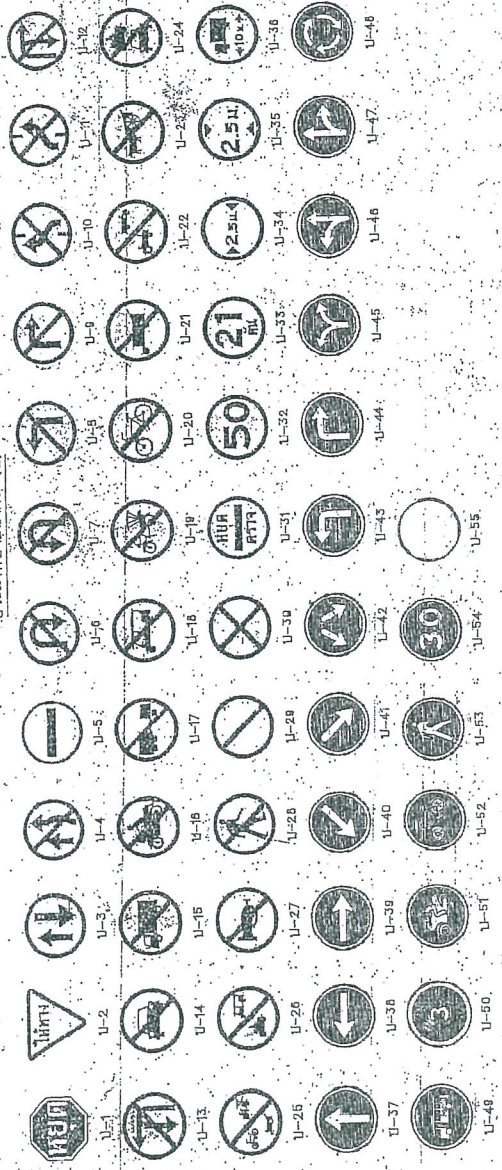

ประเภทป้ายเตือน (R)

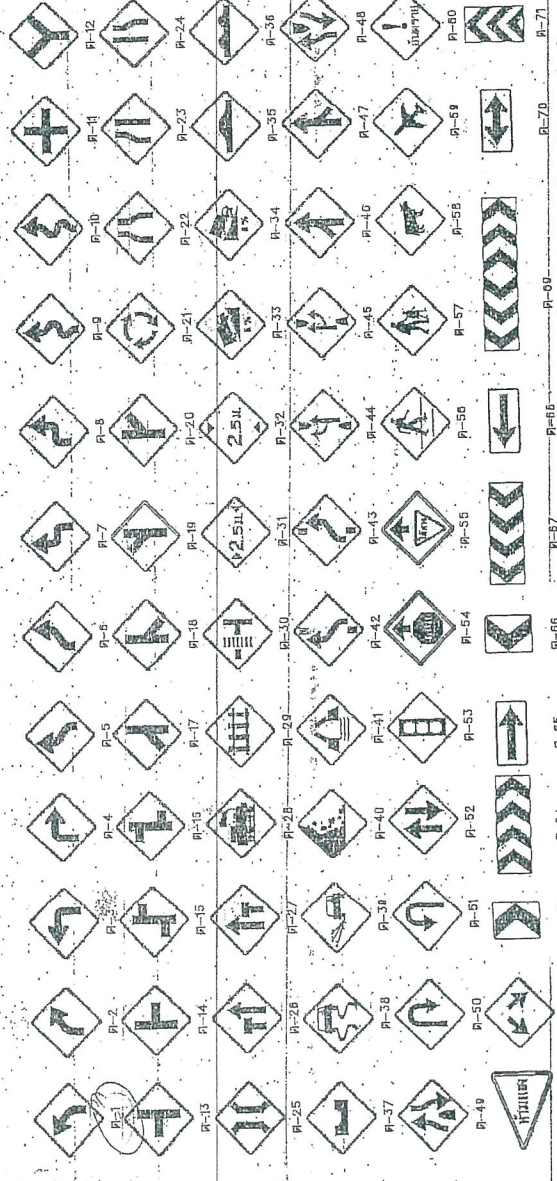

ประเภทป้ายแนะนำ (U)

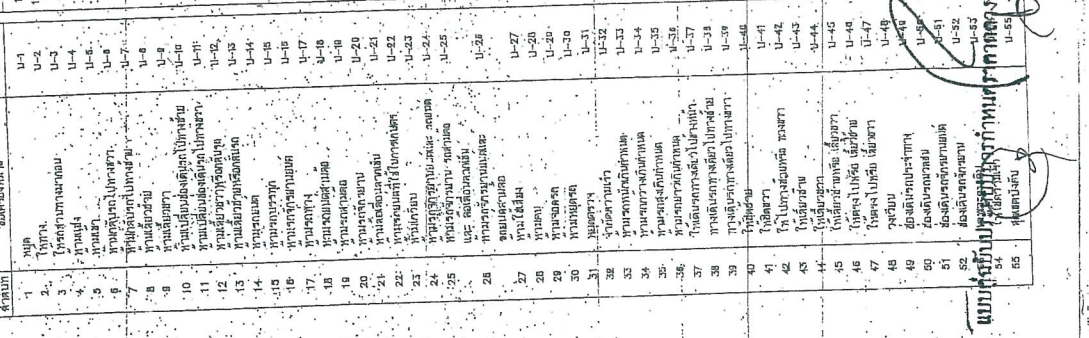

ประเภทป้ายห้าม (P)

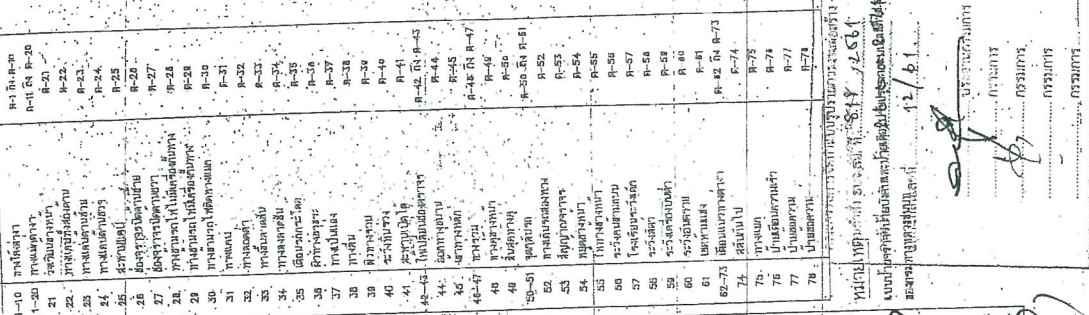

กรมการขนส่งทางบก
 กระทรวงคมนาคม
 เลขที่ ก.ร.บ. ๒๕๖

ชนิดป้าย	ชื่อป้าย	ขนาด (ม./ม.)	จำนวน
1	ป้ายห้ามรถบรรทุกที่มีน้ำหนักเกิน	45	40
2	ป้ายห้ามรถบรรทุกที่มีน้ำหนักเกิน	60	80
3	ป้ายห้ามรถบรรทุกที่มีน้ำหนักเกิน	75	75
4	ป้ายห้ามรถบรรทุกที่มีน้ำหนักเกิน	90	30

กรมการขนส่งทางบก
 กระทรวงคมนาคม

นาย...
 ตำแหน่ง...
 วันที่... พ.ศ. ๒๕๖๖

(นางสาว...)
 ๒๖-๓-๒๐๒๕

นางสาว...
 ตำแหน่ง...
 วันที่... พ.ศ. ๒๕๖๖

นางสาว...
 ตำแหน่ง...
 วันที่... พ.ศ. ๒๕๖๖

นางสาว...
 ตำแหน่ง...
 วันที่... พ.ศ. ๒๕๖๖

นางสาว...
 ตำแหน่ง...
 วันที่... พ.ศ. ๒๕๖๖

นางสาว...
 ตำแหน่ง...
 วันที่... พ.ศ. ๒๕๖๖

นางสาว...
 ตำแหน่ง...
 วันที่... พ.ศ. ๒๕๖๖

นางสาว...
 ตำแหน่ง...
 วันที่... พ.ศ. ๒๕๖๖

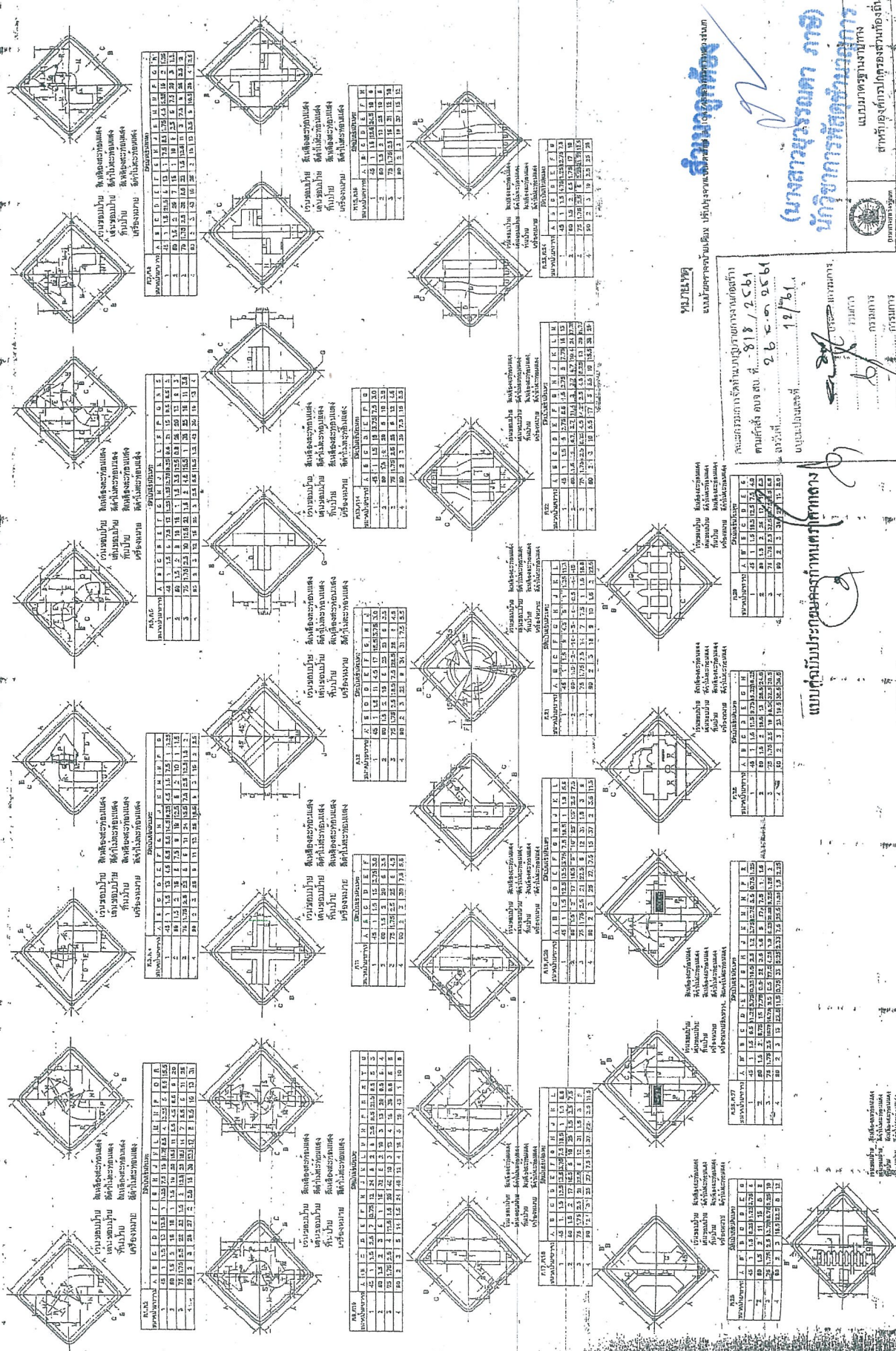

สภามหาวิทยาลัย
 มหาวิทยาลัยศรีนครินทรวิโรฒ
 (มหาวิทยาลัยราชภัฏวชิราวุฒวิทยาลัย)
 วิทยาลัยการศึกษาระดับปริญญาตรี
 แผนกวิชาช่างเทคนิค
 สาขาวิชาช่างเทคนิคเครื่องจักรกล
 กรุงเทพมหานคร

รูปที่ ๒๓
 ขนาดกระดาษเขียน ๒๙๗x๔๒๐ มม.
 จำนวนหน้า ๑๖ หน้า

แบบที่มีประกอบหน้าตาแตกต่างกัน
 จำนวนหน้า ๑๖ หน้า
 ขนาดกระดาษเขียน ๒๙๗x๔๒๐ มม.
 จำนวนหน้า ๑๖ หน้า

รูปที่ ๒๒
 ขนาดกระดาษเขียน ๒๙๗x๔๒๐ มม.
 จำนวนหน้า ๑๖ หน้า

รูปที่ ๒๑
 ขนาดกระดาษเขียน ๒๙๗x๔๒๐ มม.
 จำนวนหน้า ๑๖ หน้า

รูปที่ ๒๐
 ขนาดกระดาษเขียน ๒๙๗x๔๒๐ มม.
 จำนวนหน้า ๑๖ หน้า

รูปที่ ๑๙
 ขนาดกระดาษเขียน ๒๙๗x๔๒๐ มม.
 จำนวนหน้า ๑๖ หน้า

ปลายจระเข้ใบเดียว

รูปที่ ๑๘
 ขนาดกระดาษเขียน ๒๙๗x๔๒๐ มม.
 จำนวนหน้า ๑๖ หน้า

รูปที่ ๑๗
 ขนาดกระดาษเขียน ๒๙๗x๔๒๐ มม.
 จำนวนหน้า ๑๖ หน้า

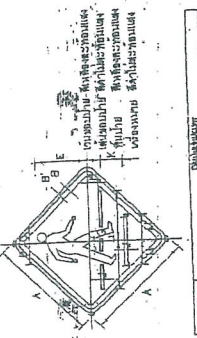

ขนาด	A	B	C	D	E	F
1	40	15	15	15	15	15
2	80	30	30	30	30	30

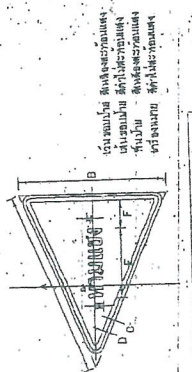

ขนาด	A	B	C	D	E	F
1	100	75	1.5	1.5	1.5	1.5
2	150	112.5	2.25	2.25	2.25	2.25

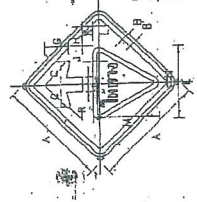

ขนาด	A	B	C	D	E	F
1	40	15	15	15	15	15
2	80	30	30	30	30	30

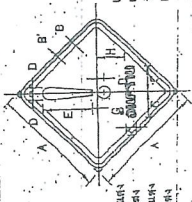

ขนาด	A	B	C	D	E	F
1	40	15	15	15	15	15
2	80	30	30	30	30	30

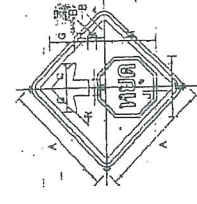

ขนาด	A	B	C	D	E	F
1	40	15	15	15	15	15
2	80	30	30	30	30	30

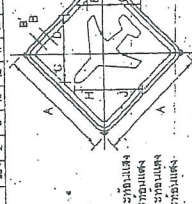

ขนาด	A	B	C	D	E	F
1	40	15	15	15	15	15
2	80	30	30	30	30	30

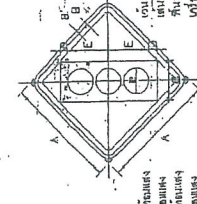

ขนาด	A	B	C	D	E	F
1	40	15	15	15	15	15
2	80	30	30	30	30	30

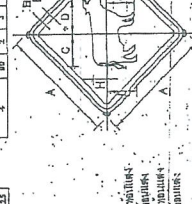

ขนาด	A	B	C	D	E	F
1	40	15	15	15	15	15
2	80	30	30	30	30	30

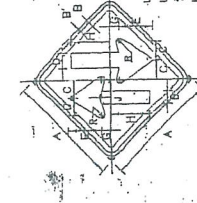

ขนาด	A	B	C	D	E	F
1	40	15	15	15	15	15
2	80	30	30	30	30	30

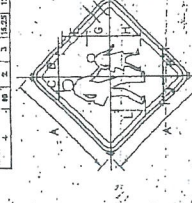

ขนาด	A	B	C	D	E	F
1	40	15	15	15	15	15
2	80	30	30	30	30	30

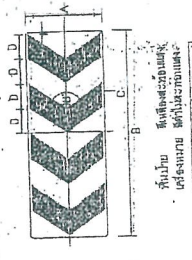

ขนาด	A	B	C	D	D'	D''
1	100	75	1.5	1.5	1.5	1.5
2	150	112.5	2.25	2.25	2.25	2.25

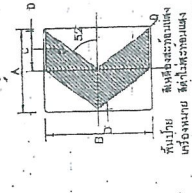

ขนาด	A	B	C	D	D'	D''
1	100	75	1.5	1.5	1.5	1.5
2	150	112.5	2.25	2.25	2.25	2.25

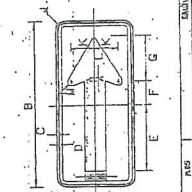

ขนาด	A	B	C	D	D'	D''
1	100	75	1.5	1.5	1.5	1.5
2	150	112.5	2.25	2.25	2.25	2.25

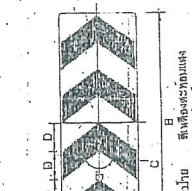

ขนาด	A	B	C	D	D'	D''
1	100	75	1.5	1.5	1.5	1.5
2	150	112.5	2.25	2.25	2.25	2.25

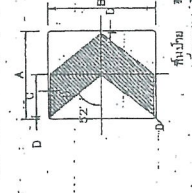

ขนาด	A	B	C	D	D'	D''
1	100	75	1.5	1.5	1.5	1.5
2	150	112.5	2.25	2.25	2.25	2.25

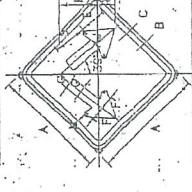

ขนาด	A	B	C	D	D'	D''
1	100	75	1.5	1.5	1.5	1.5
2	150	112.5	2.25	2.25	2.25	2.25

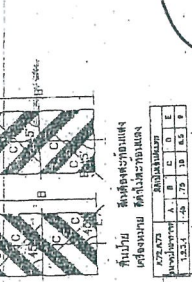

ขนาด	A	B	C	D	D'	D''
1	100	75	1.5	1.5	1.5	1.5
2	150	112.5	2.25	2.25	2.25	2.25

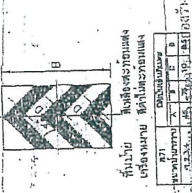

ขนาด	A	B	C	D	D'	D''
1	100	75	1.5	1.5	1.5	1.5
2	150	112.5	2.25	2.25	2.25	2.25

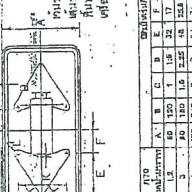

ขนาด	A	B	C	D	D'	D''
1	100	75	1.5	1.5	1.5	1.5
2	150	112.5	2.25	2.25	2.25	2.25

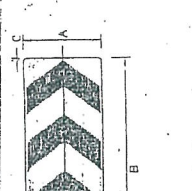

ขนาด	A	B	C	D	D'	D''
1	100	75	1.5	1.5	1.5	1.5
2	150	112.5	2.25	2.25	2.25	2.25

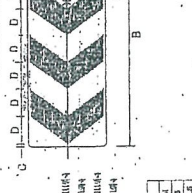

ขนาด	A	B	C	D	D'	D''
1	100	75	1.5	1.5	1.5	1.5
2	150	112.5	2.25	2.25	2.25	2.25

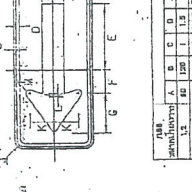

ขนาด	A	B	C	D	D'	D''
1	100	75	1.5	1.5	1.5	1.5
2	150	112.5	2.25	2.25	2.25	2.25

วิทยาลัยเทคนิคสุพรรณบุรี
 สาขาวิชาช่างเทคนิค
 สาขาวิชาช่างเทคนิค
 สาขาวิชาช่างเทคนิค
 สาขาวิชาช่างเทคนิค

วันที่ 11/61
 11/61

USE LOW GEAR
 30 กม./ชม.
 T

30 กม./ชม.
 T

ข้อกำหนดการติดตั้งจราจรด้วยดีจาย (Traffic Paint) และวัสดุเทอร์โมพลาสติก (Thermoplastic) ให้ตามใบมาตรฐานต่อไปนี้

1. **วิธีการใช้งาน**
 - 1.1 การเตรียมผิวทาง : ผิวทางจราจรที่ทำการติดตั้งหรือซ่อมแซมจราจรจะต้องสะอาดและแห้ง ต้องไม่ทานผิวทางที่หยาบ มีน้ำค้าง หรือสิ่งปนเปื้อนอื่นใด และในกรณีที่ไปไม่สะดวกอาจขุดขึ้นที่จุดการจราจรที่ขึ้น ต้องใช้วิธีที่แห้งหรือใช้เครื่องเป่าลมแห้งเพื่อทำให้ผิวทางแห้งสนิท โดยไม่ก่อให้เกิดฝุ่นผงหรือสิ่งปนเปื้อนอื่นใด
 - 1.2 การเตรียมผิวทาง : ผิวทางจราจรที่ทำการติดตั้งหรือซ่อมแซมจราจรจะต้องสะอาดและแห้ง ต้องไม่ทานผิวทางที่หยาบ มีน้ำค้าง หรือสิ่งปนเปื้อนอื่นใด และในกรณีที่ไปไม่สะดวกอาจขุดขึ้นที่จุดการจราจรที่ขึ้น ต้องใช้วิธีที่แห้งหรือใช้เครื่องเป่าลมแห้งเพื่อทำให้ผิวทางแห้งสนิท โดยไม่ก่อให้เกิดฝุ่นผงหรือสิ่งปนเปื้อนอื่นใด
 - 1.3 การเตรียมผิวทางเทอร์โมพลาสติก : เพื่อป้องกันไม่ให้เกิดฝุ่นหรือการปนเปื้อนอื่นใดในบริเวณที่ติดตั้งเทอร์โมพลาสติก จะต้องใช้วัสดุที่ทนทานต่อความร้อนและแสงแดด โดยไม่ก่อให้เกิดฝุ่นผงหรือสิ่งปนเปื้อนอื่นใด
 - 1.4 การเตรียมผิวทางสี : ต้องใช้สีที่แห้งและทนทานต่อแสงแดด โดยไม่ก่อให้เกิดฝุ่นผงหรือสิ่งปนเปื้อนอื่นใด
2. **ข้อกำหนดคุณสมบัติ**
 - 2.1 สีจราจร (Traffic Paint) หมายถึง สีจราจรที่ใช้ในการติดตั้งเครื่องหมายจราจร โดยวิธีที่แห้ง เป็นสีที่แห้งที่ทนทานต่อแสงแดดและทนทานต่อสารเคมีที่ปนเปื้อนในผิวทาง ซึ่งแสดงเครื่องหมายจราจรตามข้อกำหนดในใบมาตรฐานนี้
 - 2.2 วัสดุเทอร์โมพลาสติก (Thermoplastic) หมายถึง วัสดุเทอร์โมพลาสติกที่ใช้ในการติดตั้งเครื่องหมายจราจร โดยวิธีที่แห้ง เป็นวัสดุที่ทนทานต่อแสงแดดและทนทานต่อสารเคมีที่ปนเปื้อนในผิวทาง ซึ่งแสดงเครื่องหมายจราจรตามข้อกำหนดในใบมาตรฐานนี้
 - 2.3 วัสดุสีจราจร (Traffic Paint) หมายถึง วัสดุสีจราจรที่ใช้ในการติดตั้งเครื่องหมายจราจร โดยวิธีที่แห้ง เป็นสีที่แห้งที่ทนทานต่อแสงแดดและทนทานต่อสารเคมีที่ปนเปื้อนในผิวทาง ซึ่งแสดงเครื่องหมายจราจรตามข้อกำหนดในใบมาตรฐานนี้
 - 2.4 วัสดุจราจร (Traffic Coat หรือ Primer) เป็นวัสดุที่ใช้ในการเตรียมผิวทางก่อนการติดตั้งเครื่องหมายจราจร โดยวิธีที่แห้ง มีคุณสมบัติที่ทนทานต่อแสงแดดและทนทานต่อสารเคมีที่ปนเปื้อนในผิวทาง

3. **การตรวจวัดคุณภาพและวิธีการติดตั้ง**
 - 3.1 ความหนา
 - ในระหว่างที่ปฏิบัติงานในการติดตั้งเครื่องหมายจราจรต้องมีการวัดความหนาของเครื่องหมายจราจรในบริเวณงานไม่น้อยกว่า 100 ตารางเมตร อย่างน้อย 3 จุด โดยวัดความหนาของเครื่องหมายจราจรที่แห้งแล้ว
 - (1) สีจราจร (Traffic Paint) ความหนาของเครื่องหมายจราจรต้องไม่น้อยกว่า 1.5 มิลลิเมตร
 - (2) วัสดุเทอร์โมพลาสติก (Thermoplastic) ความหนาของเครื่องหมายจราจรต้องไม่น้อยกว่า 2.0 มิลลิเมตร หรือไม่น้อยกว่าที่กำหนดไว้ในแบบ
 - 3.2 ค่าสัมประสิทธิ์การสะท้อนแสง (Reflectance หรือ Luminance Factor)
 - ในระหว่างการปฏิบัติงานในการติดตั้งเครื่องหมายจราจรต้องมีการวัดค่าสัมประสิทธิ์การสะท้อนแสงของเครื่องหมายจราจรในบริเวณงานไม่น้อยกว่า 10 จุดหนึ่ง โดยวัดค่าสัมประสิทธิ์การสะท้อนแสงของเครื่องหมายจราจรในบริเวณที่แห้งแล้ว
 - มาตรฐานของค่าสัมประสิทธิ์การสะท้อนแสง (Standardization) และวิธีการทดสอบ

ชนิด	วิธีทดสอบ	ค่ามาตรฐาน	วิธีทดสอบ
1.1. สีจราจร	ASTM D 4131-94 หรือ ASTM D 4131-94	≥ 0.2	วัดด้วยเครื่องวัดค่าสัมประสิทธิ์การสะท้อนแสง
1.2. วัสดุเทอร์โมพลาสติก	ASTM D 4131-94 หรือ ASTM D 4131-94	≥ 0.2	วัดด้วยเครื่องวัดค่าสัมประสิทธิ์การสะท้อนแสง
2. ความหนา	ASTM D 4131-94 หรือ ASTM D 4131-94	≥ 0.2	วัดด้วยเครื่องวัดความหนา
2.1. ความหนา สีจราจร	ASTM D 4131-94 หรือ ASTM D 4131-94	≥ 0.2	วัดด้วยเครื่องวัดความหนา
2.2. ความหนา วัสดุเทอร์โมพลาสติก	ASTM D 4131-94 หรือ ASTM D 4131-94	≥ 0.2	วัดด้วยเครื่องวัดความหนา
3. ความหนาของผิวจราจร	ASTM D 4131-94 หรือ ASTM D 4131-94	≥ 0.2	วัดด้วยเครื่องวัดความหนา
3.1. ความหนาของผิวจราจร	ASTM D 4131-94 หรือ ASTM D 4131-94	≥ 0.2	วัดด้วยเครื่องวัดความหนา
3.2. ความหนาของผิวจราจร	ASTM D 4131-94 หรือ ASTM D 4131-94	≥ 0.2	วัดด้วยเครื่องวัดความหนา
4. ค่าสัมประสิทธิ์การสะท้อนแสง	ASTM D 4131-94 หรือ ASTM D 4131-94	≥ 0.2	วัดด้วยเครื่องวัดค่าสัมประสิทธิ์การสะท้อนแสง
4.1. ค่าสัมประสิทธิ์การสะท้อนแสง	ASTM D 4131-94 หรือ ASTM D 4131-94	≥ 0.2	วัดด้วยเครื่องวัดค่าสัมประสิทธิ์การสะท้อนแสง
4.2. ค่าสัมประสิทธิ์การสะท้อนแสง	ASTM D 4131-94 หรือ ASTM D 4131-94	≥ 0.2	วัดด้วยเครื่องวัดค่าสัมประสิทธิ์การสะท้อนแสง
5. ระยะเวลาระหว่างการติดตั้ง	ASTM D 4131-94 หรือ ASTM D 4131-94	12 ชั่วโมง	วัดด้วยเครื่องวัดค่าสัมประสิทธิ์การสะท้อนแสง

คณะกรรมการควบคุมคุณภาพจราจร
 ถนน สี ถนน ปี 878 / 266
 วันที่ 26/06/61
 นายปิ่นเกล้า 12/61
 นายปิ่นเกล้า
 นายปิ่นเกล้า
 นายปิ่นเกล้า
 นายปิ่นเกล้า
 นายปิ่นเกล้า

นายปิ่นเกล้า
 (นางสาวสุวรรณา ภาณี)
 วิศวกรรมการติดตั้งจราจร

แบบต้นฉบับพร้อมภาพถ่ายทางอากาศ
 สำนักงานวิศวกรรมจราจร
 (สำนักงานวิศวกรรมจราจร)
 ถนนสี ถนนปี 878 / 266
 หมายเลข 70-3-110 (4)
 หน้าที่ 23

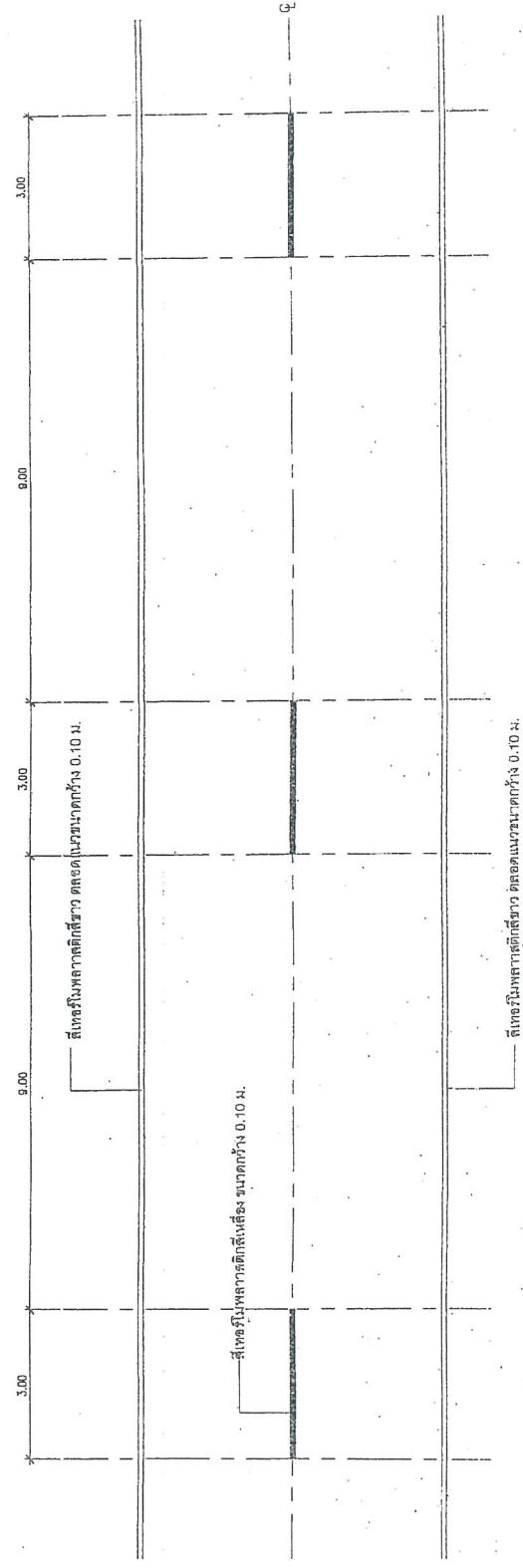
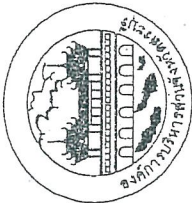

สี่เหลี่ยมผืนผ้าติดสี่ข้าง ติดขอบขนาดกว้าง 0.10 ม.

รายการประกอบแบบแปลนมีตัวอักษร

1. เส้นแบ่งทิศทางจราจร ให้เส้นสี่เหลี่ยมขนาดกว้าง 10 ซม. ตีเส้นที่ถึงกลางผิวจราจรเช่นเป็นเส้นสี่เหลี่ยม แบ่งทิศทางของจราจรบนสายทาง 2 ช่องจราจรในบริเวณที่ถนนให้รถแรงขึ้นหน้าก็ได้สองทิศทาง ขนาดความยาวและกว้างที่ช่องของเส้นแบ่งทิศทางนี้
 - นอกเขตชุมชน เส้นยาว 3.00 ม. เส้นช่อง 9.00 ม.
 - ในเขตชุมชนเป็นยาว 1.00 ม. เส้นช่อง 3.00 ม.
2. เส้นขอบทางให้เส้นสี่เหลี่ยม กว้าง 10 ซม. ทั้ง 2 ข้าง ติดขอบแนว

แบบที่ฉบับประกอบเกี่ยวกับพื้นที่ภาคกลาง

คณะกรรมการจัดพิมพ์และเผยแพร่เอกสาร
 คณะสถาปัตย์ฯ มจร. 2518 / 2561
 ลงวันที่ 26 ธ.ค. 2561
 และเผยแพร่ที่ 12/61

ศาสตราจารย์ ดร. อรุณรัตน์ งาม
 อธิการบดี
 ศาสตราจารย์ ดร. อรุณรัตน์ งาม
 อธิการบดี

สำนักพิมพ์

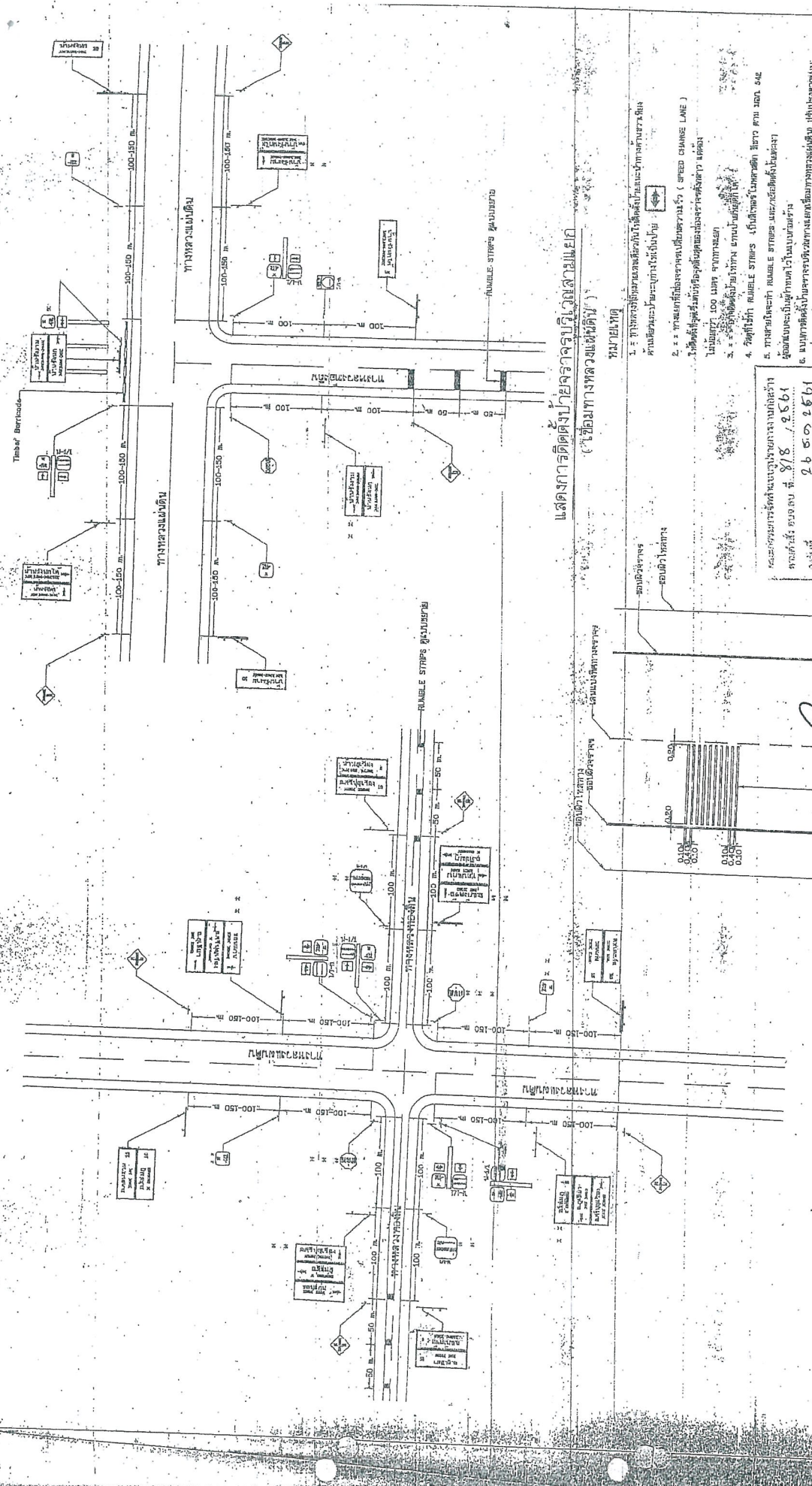

แผนผังการติดตั้งป้ายจราจรบริเวณแยก
(บริเวณทางหลวงแผ่นดิน)

- หมายเหตุ
1. ขอบเขตของพื้นที่ที่ติดตั้งป้ายจราจรเป็นไปตามที่ปรากฏในผัง
 2. ** ยานยนต์ที่เปลี่ยนเลนต้องเปิดไฟเลี้ยว (SPEED CHANGE LANE)
 3. ขอบเขตของพื้นที่ที่ติดตั้งป้ายจราจรเป็นไปตามที่ปรากฏในผัง
 4. ขอบเขตของพื้นที่ที่ติดตั้งป้ายจราจรเป็นไปตามที่ปรากฏในผัง
 5. ขอบเขตของพื้นที่ที่ติดตั้งป้ายจราจรเป็นไปตามที่ปรากฏในผัง
 6. ขอบเขตของพื้นที่ที่ติดตั้งป้ายจราจรเป็นไปตามที่ปรากฏในผัง

รายละเอียดการติดตั้งป้ายจราจร

วันที่ติดตั้ง: 26 ๕๐ 2561

ตำแหน่ง: 1/1

ผู้จัดทำ: [Signature]

ตำแหน่ง: [Signature]

ตำแหน่ง: [Signature]

ตำแหน่ง: [Signature]

แบบคำนวณการติดตั้งป้ายจราจรบริเวณแยก
(บริเวณทางหลวงแผ่นดิน)

แบบขยาย: RUMBLE STRIPS

กรมการขนส่งทางบก

กรมการขนส่งทางบก

กรมการขนส่งทางบก

กรมการขนส่งทางบก

กรมการขนส่งทางบก

๕-๑๒-๑๒



บันทึกข้อความ

ส่วนราชการ กองช่าง ฝ่ายสำรวจและออกแบบ โทร. 0-3621-2543

ที่ สป 51005/๒๑๖๐

วันที่ ๑๑ พฤศจิกายน ๒๕๖๒

เรื่อง รายงานทบทวนขอความเห็นชอบการจัดทำแบบรูปประโยกรงานก่อสร้าง

เรียน นายกองค้การบริหารส่วนจังหวัดสระบุรี

ตามคำสั่งองค์การบริหารส่วนจังหวัดสระบุรี ที่ 818/256๑ ลงวันที่ 26 ธันวาคม ๒๕๖๑ เรื่อง แต่งตั้งคณะกรรมการจัดทำแบบรูปประโยกรงานก่อสร้าง (งบประมาณมากกว่าห้าล้านบาท) โครงการปรับปรุงถนนลาดยางแบบแอสฟัลท์ติกคอนกรีต (Asphaltic Concrete) หมู่ที่ 8-9 ต.ตาลเดี่ยว อ.แก่งคอย จ.สระบุรี ตามข้อบัญญัติองค์การบริหารส่วนจังหวัดสระบุรี ประจำปีงบประมาณ พ.ศ. ๒๕๖๒ ข้อ 12 หน้า 133 และตามบัญชีเปลี่ยนแปลงค่าใช้จ่ายงบประมาณ รายจ่ายประจำปีงบประมาณ พ.ศ. ๒๕๖๒ ครั้งที่ 4/2562 นั้น

ขอเรียนว่า คณะกรรมการจัดทำแบบรูปประโยกรงานก่อสร้างฯ ได้ทำการทบทวนแบบรูปประโยกรงานก่อสร้าง ตามบันทึกข้อความกองพัสดุและทรัพย์สิน ที่ สป 51021/3347 ลงวันที่ 20 พฤศจิกายน ๒๕๖๒ เพื่อให้เป็นไปตามแนวทางปฏิบัติในการกำหนดคุณสมบัติของผู้ยื่นข้อเสนอและกำหนดผลงาน รายละเอียดตามหนังสือคณะกรรมการวินิจฉัยปัญหาการจัดซื้อจัดจ้างและการบริหารพัสดุภาครัฐ กรณบัญชีกลาง ส่วนที่ ๒๓ ที่ กค (กวจ) 0405.2/ว 521 ลงวันที่ 30 ตุลาคม ๒๕๖๒ โดยได้ดำเนินการจัดทำแบบรูปประโยกรงานก่อสร้างโครงการดังกล่าวแล้วเสร็จ พร้อมนี้คณะกรรมการจัดทำแบบรูปประโยกรงานก่อสร้าง ขอเบิกจ่ายค่าตอบแทนคณะกรรมการฯ ตามหนังสือกระทรวงการคลังส่วนที่ ๒๓ ที่ กค 0402.5/ว 85 เรื่อง หลักเกณฑ์การเบิกจ่ายค่าตอบแทนบุคคลหรือคณะกรรมการ ลงวันที่ 6 กันยายน ๒๕๖๑ รายละเอียดตามเอกสารที่แนบมาพร้อมนี้

จึงเรียนมาเพื่อโปรดพิจารณา ให้ความเห็นชอบ แบบรูปประโยกรงานก่อสร้างฯ ดังกล่าว และลงนามในบันทึกฉบับนี้ แจ้งกองพัสดุและทรัพย์สิน เพื่อพิจารณาดำเนินการต่อไป

ลงชื่อ.....ประธานกรรมการ
(นายสรวิศ อ้นสุข)
นักบริหารงานช่างระดับต้น

ความเห็นของผู้อำนวยการกองช่าง
พิเชษฐนิชา โคนนอก

ลงชื่อ.....กรรมการ
(นายมารุต ขาวสวน)
วิศวกรโยธาชำนาญการ

(นายสุรศักดิ์ สมภักดี)
ผู้อำนวยการกองช่าง

ลงชื่อ.....กรรมการ
(นายเอกชัย นิลละออง)
นายช่างโยธาอาวุโส

ความเห็นของปลัดองค์การบริหารส่วนจังหวัด
/เนตร

ความเห็นของนายกองค์การบริหารส่วนจังหวัดสระบุรี
.....
(นายเรืองศักดิ์ วรหาญ)

(นายเรืองศักดิ์ วรหาญ)
ปลัดองค์การบริหารส่วนจังหวัดสระบุรี

ปลัดองค์การบริหารส่วนจังหวัด ปฏิบัติหน้าที่
นายกองค์การบริหารส่วนจังหวัดสระบุรี
0 2 5.ศ. 2562

สำเนาถูกต้อง

(นางสาวยุววรรณ ภาณี)
นักวิชาการพัสดุชำนาญการ

รายละเอียดแบบรูปราคาการงานก่อสร้าง
โครงการปรับปรุงลาดยางแบบแอสฟัลท์ติกคอนกรีต (Asphaltic Concrete)
หมู่ที่ 8-9 ต.ตาลเดี่ยว อ.แก่งคอย จ.สระบุรี
โดยวิธีประกวดราคาอิเล็กทรอนิกส์ (e-bidding)

1. ชื่อโครงการ

ปรับปรุงถนนลาดยางแบบแอสฟัลท์ติกคอนกรีต (Asphaltic Concrete) หมู่ที่ 8-9 ต.ตาลเดี่ยว
อ.แก่งคอย จ.สระบุรี

2. วัตถุประสงค์

1. เพื่อแก้ไขปัญหาความเดือดร้อนของประชาชน ซึ่งอาจเกิดอันตรายจากการสัญจรไปมาเนื่องจากสภาพผิวจราจรเสียหาย
2. เพื่ออำนวยความสะดวกให้กับประชาชนที่ต้องการขนส่งสินค้าทางการเกษตร สินค้าทั่วไปออกไปจำหน่าย
3. เพื่อเป็นการรองรับการขยายตัวของชุมชนเมืองที่กำลังจะเกิดขึ้นในอนาคต
4. เพื่อสนับสนุนนโยบายรัฐบาลในการกระจายความเจริญของสังคมเมือง สังคมชนบท
5. เพื่อส่งเสริมให้ประชาชนมีรายได้เพิ่มขึ้น

3. รายละเอียดโครงการ

ปรับปรุงถนนลาดยางแบบแอสฟัลท์ติกคอนกรีต (Asphaltic Concrete) หมู่ที่ 8-9 ต.ตาลเดี่ยว
อ.แก่งคอย จ.สระบุรี

ช่วงที่ 1 โดยวิธี Pavement In-Place Recycling ขนาดผิวจราจรกว้าง 6.00 เมตร
ยาว 2,468.00 เมตร ไม่มีไหล่ทาง หน้า 0.05 เมตร หรือคิดเป็นพื้นที่ลาดยางไม่น้อยกว่า 14,808.00 ตร.ม.
ช่วงที่ 2 ขนาดผิวจราจรกว้าง 6.00 เมตร ยาว 1,245 เมตร ไม่มีไหล่ทาง หน้า 0.05 เมตร
หรือคิดเป็นพื้นที่ลาดยางไม่น้อยกว่า 7,470 ตร.ม. (ตามแบบแปลนขององค์การบริหารส่วนจังหวัดสระบุรี
ที่ 12/61)

4. งบประมาณ

ตามข้อบัญญัติองค์การบริหารส่วนจังหวัดสระบุรี ประจำปีงบประมาณ พ.ศ. 2562 ข้อ 12
หน้า 133 และตามบัญชีเปลี่ยนคำชี้แจงงบประมาณ ราชจ่ายประจำปีงบประมาณ พ.ศ. 2562
ครั้งที่ 4/2562 จำนวนเงิน 11,877,000.-บาท (สิบเอ็ดล้านบาทแปดแสนเจ็ดหมื่นเจ็ดพันบาทถ้วน)

๕. คุณสมบัติผู้เสนอราคา

ผู้ยื่นข้อเสนอจะต้องมีคุณสมบัติ ดังต่อไปนี้

- 5.1 มีความสามารถตามกฎหมาย
- 5.2 ไม่เป็นบุคคลล้มละลาย
- 5.3 ไม่อยู่ระหว่างเลิกกิจการ
- 5.4 ไม่เป็นบุคคลซึ่งอยู่ระหว่างถูกระงับการยื่นข้อเสนอหรือทำสัญญากับหน่วยงานของรัฐไว้ชั่วคราว
เนื่องจากเป็นผู้ที่ไม่ผ่านเกณฑ์การประเมินผลการปฏิบัติงานของผู้ประกอบการตามระเบียบที่รัฐมนตรีว่าการ
กระทรวงการคลังกำหนดตามที่ประกาศเผยแพร่ในระบบเครือข่ายสารสนเทศของกรมบัญชีกลาง
- 5.5 ไม่เป็นบุคคลซึ่งถูกระบุชื่อไว้ในบัญชีรายชื่อผู้ทำงานและได้แจ้งเวียนชื่อให้เป็นผู้ทำงานของ
หน่วยงานของรัฐในระบบเครือข่ายสารสนเทศของกรมบัญชีกลาง ซึ่งรวมถึงนิติบุคคลที่ผู้ทำงานเป็นหุ้นส่วน
ผู้จัดการ กรรมการผู้จัดการ ผู้บริหาร ผู้มีอำนาจในการดำเนินงานในกิจการของนิติบุคคลนี้ด้วย
- 5.6 มีคุณสมบัติและไม่มีลักษณะต้องห้ามที่คณะกรรมการนโยบายการจัดซื้อจัดจ้างและการบริหาร
พัสดุภาครัฐกำหนดในราชกิจจานุเบกษา



5.7 เป็นนิติบุคคลตามกฎหมาย

(นางสาวยุวธรรมา ภาชี)
นักวิชาการพัสดุชำนาญการ

5.7 เป็นนิติบุคคลผู้มีอาชีพรับจ้างที่ประกวดราคาจ้างด้วยวิธีการทางอิเล็กทรอนิกส์ดังกล่าว

5.8 ไม่เป็นผู้มีผลประโยชน์ร่วมกันกับผู้ยื่นข้อเสนอรายอื่นที่เข้ายื่นข้อเสนอให้แก่องค์การบริหารส่วนจังหวัดสระบุรี ณ วันประกาศประกวดราคาจ้างก่อสร้างด้วยวิธีประกวดราคาอิเล็กทรอนิกส์ หรือไม่เป็นผู้กระทำการอันเป็นการขัดขวางการแข่งขันราคาอย่างเป็นธรรมในการประกวดราคาอิเล็กทรอนิกส์ครั้งนี้

5.9 ไม่เป็นผู้ได้รับเอกสิทธิ์หรือความคุ้มกัน ซึ่งอาจปฏิเสธไม่ยอมขึ้นศาลไทย เว้นแต่รัฐบาลของผู้ยื่นข้อเสนอได้มีคำสั่งให้สละเอกสิทธิ์และความคุ้มกันเช่นนั้น

5.10 ผู้ยื่นข้อเสนอต้องมีผลงานก่อสร้างประเภทเดียวกันกับงานที่ประกวดราคาจ้างก่อสร้างในครั้งนี้ ในวงเงินไม่น้อยกว่า 40% ของวงเงินงบประมาณ และเป็นผลงานที่เป็นคู่สัญญาโดยตรงกับหน่วยงานของรัฐ รัฐวิสาหกิจ หรือหน่วยงานเอกชนที่องค์การบริหารส่วนจังหวัดสระบุรีเชื่อถือ

ผู้ยื่นข้อเสนอที่เสนอราคาในรูปแบบของ "กิจการร่วมค้า" ต้องมีคุณสมบัติดังนี้

(๑) กรณีที่กิจการร่วมค้าได้จดทะเบียนเป็นนิติบุคคลใหม่ กิจการร่วมค้าจะต้องมีคุณสมบัติครบถ้วนตามเงื่อนไขที่กำหนดไว้ในเอกสารประกวดราคา และการเสนอราคาให้เสนอราคาในนาม "กิจการร่วมค้า" ส่วนคุณสมบัติด้านผลงานก่อสร้าง กิจการร่วมค้าดังกล่าวสามารถนำผลงานก่อสร้างของผู้เข้าร่วมค้ามาใช้แสดงเป็นผลงานก่อสร้างของกิจการร่วมค้าที่เข้าประกวดราคาได้

(๒) กรณีที่กิจการร่วมค้าไม่ได้จดทะเบียนเป็นนิติบุคคลใหม่ นิติบุคคลแต่ละนิติบุคคลที่เข้าร่วมค้าทุกรายจะต้องมีคุณสมบัติครบถ้วนตามเงื่อนไขที่กำหนดไว้ในเอกสารประกวดราคา เว้นแต่ในกรณีที่กิจการร่วมค้าได้มีข้อตกลงระหว่างผู้เข้าร่วมค้าเป็นลายลักษณ์อักษรกำหนดให้ผู้เข้าร่วมค้ารายใดรายหนึ่งเป็นผู้รับผิดชอบหลักในการเข้าเสนอรากับหน่วยงานของรัฐ และแสดงหลักฐานดังกล่าวมาพร้อมการยื่นข้อเสนอประกวดราคาทางระบบจัดซื้อจัดจ้างภาครัฐด้วยอิเล็กทรอนิกส์ กิจการร่วมค้านั้นสามารถใช้ผลงานก่อสร้างของผู้เข้าร่วมค้าหลักรายเดียวเป็นผลงานก่อสร้างของกิจการร่วมค้าที่ยื่นข้อเสนอได้

ทั้งนี้ "กิจการร่วมค้าที่จดทะเบียนเป็นนิติบุคคลใหม่" หมายความว่า กิจการร่วมค้าที่จดทะเบียนเป็นนิติบุคคลต่อกรมพัฒนาธุรกิจการค้า กระทรวงพาณิชย์

5.11 ผู้ยื่นข้อเสนอต้องลงทะเบียนในระบบจัดซื้อจัดจ้างภาครัฐด้วยอิเล็กทรอนิกส์ (Electronic Government Procurement : e - GP) ของกรมบัญชีกลาง

5.12 ผู้ยื่นเสนอราคาควรมีโรงงานผสมแอสฟัลต์ติกคอนกรีต ซึ่งตั้งอยู่ในสายทางที่ก่อสร้าง หากจำเป็นอาจตั้งอยู่นอกสายทางภายในระยะทางขนส่ง 80 กิโลเมตร หรือใช้ระยะเวลาขนส่งไม่เกิน 2 ชั่วโมง หรือตามที่องค์การบริหารส่วนจังหวัดสระบุรีเห็นชอบ ทั้งนี้เพื่อให้ความสามารถควบคุมอุณหภูมิของส่วนผสมแอสฟัลต์ติกคอนกรีตได้ และเพื่อให้เป็นไปตามมาตรฐานของกรมทางหลวงชนบท ภายหลังจากได้รับการคัดเลือกเป็นคู่สัญญา

5.13 ผู้ยื่นข้อเสนอ หากได้รับการคัดเลือกเป็นคู่สัญญา จะต้องนำช่างควบคุมงานและวิศวกรผู้ควบคุมงานมาแสดงตนต่อผู้ควบคุมงานขององค์การบริหารส่วนจังหวัดสระบุรี/ประธานกรรมการตรวจรับพัสดุ ก่อนเข้าดำเนินการก่อสร้างฯ

5.14 ผู้ยื่นข้อเสนอต้องมีขีดความสามารถและความพร้อมด้านบุคลากร ด้านเครื่องจักร - เครื่องมือโรงงาน ตามรูปแบบรายการงานก่อสร้างกำหนด ภายหลังจากได้รับการคัดเลือกเป็นคู่สัญญา

6. ขีดความสามารถและความพร้อมที่มีอยู่ของผู้ยื่นเสนอ

6.1 ขีดความสามารถและความพร้อมที่มีอยู่ด้านบุคลากร

ผู้ยื่นข้อเสนอต้องเสนอบุคลากรหลักในด้านต่างๆ ตามข้อ 6.1.1 ซึ่งบุคลากรแต่ละด้านต้องไม่เป็นบุคคลเดียวกัน โดยเสนอไม่ต่ำกว่าเกณฑ์ที่กำหนด

16. **นางสาวยุวธรรมา ภาอิ**

(นางสาวยุวธรรมา ภาอิ)
นักวิชาการพัสดุชำนาญการ

6.1.1 บุคลากรหลักด้านการควบคุมงานก่อสร้าง

ผู้ยื่นข้อเสนอจะต้องยื่นเอกสารหลักฐานด้านบุคลากรเพื่อประกอบการพิจารณา พร้อมสำเนา ใบอนุญาตเป็นผู้ประกอบวิชาชีพวิศวกรรมควบคุมตามพระราชบัญญัติวิศวกร พ.ศ. 2542 หรือวิชาชีพอื่นที่มีการควบคุม, หนังสือรับรองวิศวกรผู้ควบคุมงาน ภายหลังได้รับการคัดเลือกเป็นคู่สัญญา

6.2 ชีตความสามารถและความพร้อมที่อยู่ด้านเครื่องจักร - เครื่องมือโรงงาน

ผู้ยื่นข้อเสนอต้องเสนอเครื่องจักร - เครื่องมือ โรงงานต่างๆ ตามข้อ 6.2.1 โดยเสนอไม่ต่ำกว่าเกณฑ์ที่กำหนด ภายหลังได้รับการคัดเลือกเป็นคู่สัญญา

6.2.1 ชนิดและขนาด เครื่องจักร - เครื่องมือโรงงาน

- รถเกลี่ยดิน (Motor Grader)
- รถบดสันสะพานหรือรถบดล้อเหล็ก 2 ล้อ ขนาดหนักไม่น้อยกว่า 8 ตัน
- รถบดล้อยาง ขนาดน้ำหนักไม่น้อยกว่า 10 ตัน
- รถบรรทุก 6 ล้อ หรือ 10 ล้อ
- รถบรรทุกน้ำ

7. ระยะเวลาดำเนินการ

กำหนดให้ ระยะเวลาดำเนินการก่อสร้าง 120 วัน

8. หน่วยงานที่รับผิดชอบ

กองช่าง องค์การบริหารส่วนจังหวัดสระบุรี ตำบลดาวเรือง อำเภอเมืองสระบุรี จังหวัดสระบุรี

9. การแบ่งงวดงาน

แบ่งจ่ายเป็น 2 งวด ของงานจ้างทั้งหมด เมื่อผู้รับจ้าง ได้ดำเนินการปรับปรุงถนนลาดยางแบบแอสฟัลต์ติกคอนกรีต (Asphaltic Concrete) หมู่ที่ 8-9 ต.ตาลเดี่ยว อ.แก่งคอย จ.สระบุรี ตามรายละเอียดที่กำหนด / สัญญาจ้าง ดังนี้

งวดที่ 1 คิดเป็นเงินร้อยละ 20 เมื่อผู้รับจ้างดำเนินการ

- ติดตั้งป้ายประชาสัมพันธ์ แล้วเสร็จ
- ปรับแก้สั้วแต่งไหล่ทาง , งานชุดซ่อมผิวทางเดิม (Deep Patch) ,งานหินคลุกปรับเสริมระดับ (หลวม) และงาน Pavement In-Place Recycling ทั้งหมดแล้วเสร็จ
- งานชุดรีดคันทางเดิมแล้วบดทับผิว AC ซม. ,งานชั้นรองพื้นทาง (ลูกรัง) หนา 0.20 ม. และงานชั้นพื้นทาง (หินคลุก) หนา 0.15 ม.พร้อมบดอัดแน่น ทั้งหมดแล้วเสร็จ

(กำหนดเวลาแล้วเสร็จ 40 วัน)

งวดที่ 2 (สุดท้าย) คิดเป็นเงินร้อยละ 80 เมื่อผู้รับจ้างดำเนินการ

- งาน PRIME COAT, งาน TACK COAT ทั้งหมดแล้วเสร็จ
- งานปูผิวทาง,ไหล่ทาง,ทางเชื่อม แอสฟัลต์ติกคอนกรีต ทั้งหมดแล้วเสร็จ
- งานป้ายจราจรต่าง ๆ , งานตีเส้นจราจร แล้วเสร็จ
- เก็บงานทำความสะอาดบริเวณสถานที่ก่อสร้างให้เป็นระเบียบเรียบร้อย

(กำหนดเวลาแล้วเสร็จ 80 วัน)

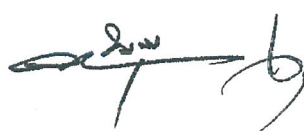

/ 10. คณะกรรมการ...

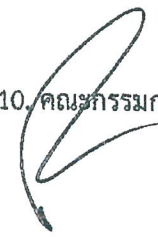

สำเนาถูกต้อง

(นางสาวบุรณดา ภาชี)
นักวิชาการพัสดุชำนาญการ

10. คณะกรรมการจัดทำรูปแบบรายการงานก่อสร้าง

นายสรราช อินสุข	ตำแหน่ง	นักบริหารงานช่างระดับต้น	ประธานกรรมการ
นายมารุต ขาวสวน	ตำแหน่ง	วิศวกรโยธาชำนาญการ	กรรมการ
นายเอกชัย นิลละออง	ตำแหน่ง	นายช่างโยธาอาวุโส	กรรมการ

11. การปรับราคางานก่อสร้าง (ค่า K)

สำหรับราคางานก่อสร้างตามสัญญาจะนำสูตร Escalation Factor (K) มาใช้คำนวณราคาค่างานที่เปลี่ยนแปลงไป โดยวิธีการต่อไปนี้ ตามเงื่อนไข หลักเกณฑ์ สูตรและวิธีคำนวณที่ใช้กับสัญญาแบบปรับราคาได้ตามมติคณะรัฐมนตรี เมื่อวันที่ ๑๗ สิงหาคม 2532 เรื่อง การพิจารณาช่วยเหลือผู้ประกอบการอาชีพงานก่อสร้างตามหนังสือสำนักเลขาธิการคณะรัฐมนตรี ที่ นร 0203/ว 109 ลงวันที่ 24 สิงหาคม 2532

สูตรการปรับราคา (สูตรค่า K) จะต้องคงที่ที่ระดับกำหนดไว้ในวันแล้วเสร็จ ตามที่กำหนดไว้ในสัญญาหรือภายในระยะที่ผู้ว่าจ้างได้ขยายออกไป โดยใช้สูตรค่า K ดังนี้

$$K 2.1 = 0.30 + 0.10 * It / Io + 0.40 * Et / Eo + 0.20 * Ft / Fo$$

$$K 3.1 = 0.30 + 0.40 * At / Ao + 0.20 * Et / Eo + 0.10 * Ft / Fo$$

$$K 3.3 = 0.30 + 0.10 * Mt / Mo + 0.40 * At / Ao + 0.10 * Et / Eo + 0.10 * Ft / Fo$$

$$K 3.5 = 0.35 + 0.20 * It / Io + 0.15 * Ct / Co + 0.15 * Mt / Mo + 0.15 * St / So$$

ลงชื่อ.....ประธานกรรมการ

(นายสรราช อินสุข)
นักบริหารงานช่างระดับต้น

ลงชื่อ.....กรรมการ

(นายมารุต ขาวสวน)
วิศวกรโยธาชำนาญการ

ลงชื่อ.....กรรมการ

(นายเอกชัย นิลละออง)
นายช่างโยธาอาวุโส

สำเนาถูกต้อง

(นางสาวยุววรรณดา ภาชี)
นักวิชาการพัสดุชำนาญการ